

1B

MAAX[®] MODULR

INSTALLATION INSTRUCTIONS GUIDE D'INSTALLATION

RETURN PANELS PANNEAUX DE RETOUR

Close on wall
Fermeture sur le mur
Page 7

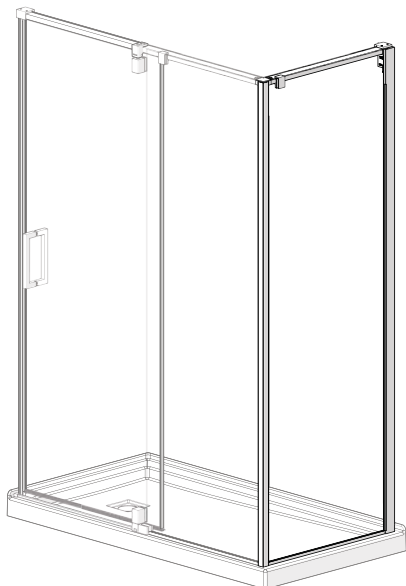

Close on return panel
Fermeture sur le panneau de retour
Page 12

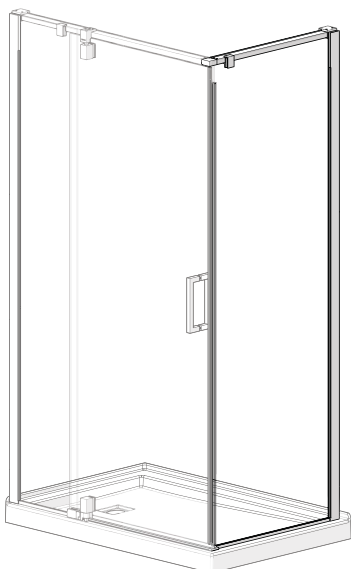

Corner to corner close on wall
Coin à coin fermeture sur le mur
Page 16

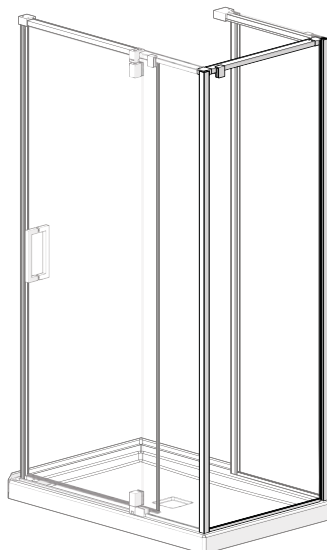

Corner to corner close on return panel
Coin à coin fermeture sur le panneau
de retour
Page 20

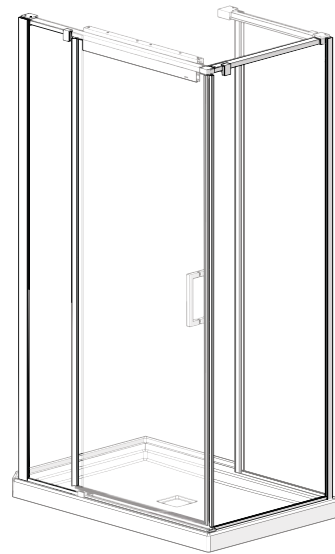
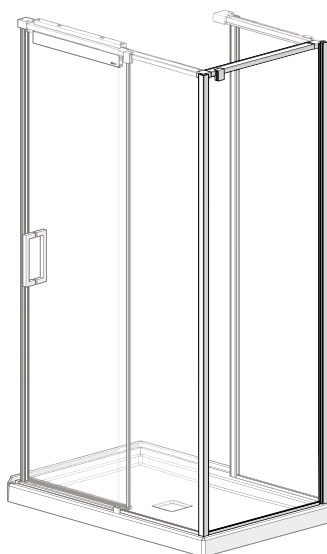
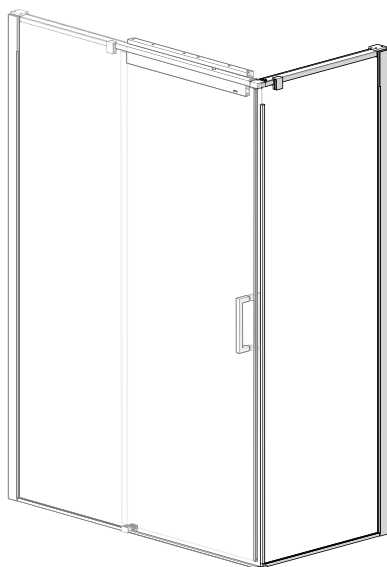
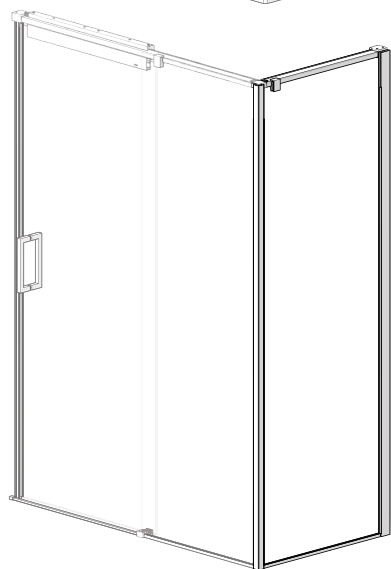
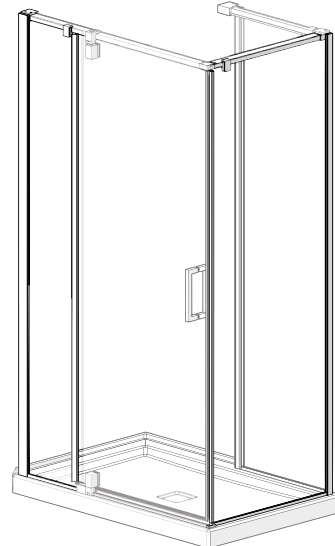

Read all instructions carefully before proceeding.
SAVE THIS GUIDE FOR FUTURE REFERENCE.

Lire toutes les instructions attentivement avant de
commencer l'installation.
CONSERVER POUR UN USAGE ULTÉRIEUR.

IMPORTANT • Record the serial numbers
IMPORTANT • Noter les numéros de série

Serial numbers • Numéros de série



NOTE: ASSEMBLE THE MODUL^R IN THE FOLLOWING ORDER
NOTE: ASSEMBLER LES UNITÉS MODUL^R DANS L'ORDRE SUIVANT

| Configuration | CORNER 1.1B | CORNER 1.2B | WALL MOUNT 1.1B 1.2B | HALF WALL | HALF WALL |
|------------------------------|-------------------------------|---------------------------------------|---------------------------------|---------------------------------|---------------------------------------|
| Installation guides sequence | close on wall 1.1B Page 7 | close on return panel 1.2B Page 12 | 1.1B + 1.2B Page 7 | close on wall 1.3B Page 16 | close on return panel 1.4B Page 20 |
| | <p>1.1B + 2.2</p> | <p>1.2B + 2.3</p> | <p>1.1B + 1.2B + 2.4</p> | <p>1.2A + 1.3B + 2.2</p> | <p>1.2A + 1.4B + 2.3</p> |
| | <p>1.1B + 2.2 + 3B</p> | <p>1.2B + 2.3 + 3B</p> | | | |

| Configuration | *DOOR 36"* |
|------------------------------|----------------------------------------------|
| Installation guides sequence | close on wall or return panel 1.1B Page 7 |
| | <p>1.1B + 2.2</p> |
| | <p>1.2B + 2.3</p> |



NOTE: ASSEMBLE THE MODUL_R IN THE FOLLOWING ORDER
NOTE: ASSEMBLER LES UNITÉS MODUL_R DANS L'ORDRE SUIVANT

1B (Return panel installation guide) (Guide d'installation de panneau de retour)

You are here
vous êtes ici



Installation guides sequence:
Séquence de guides d'installation: 1A / **1B** + 2 + 3A/3B

1A HALF WALL
 1B RETURN PANEL

1A DEMI-MUR
 1B PANNEAU DE RETOUR

| Table of contents: | Page |
|--------------------------------------------------------------------------------------------|-------------|
| Tools and supplies..... | 4 |
| Parts and components..... | 5 |
| 1.1. Return panel installation when door closes on wall..... | 7 |
| 1.2. Return panel installation when door closes on return panel..... | 12 |
| 1.3. Return panel between half wall and fixed panel installation door closing on wall..... | 16 |
| 1.4. Return panel installation between half wall and door closing on return panel..... | 20 |
| Warranty..... | 28 |

| Table des matières: | Page |
|----------------------------------------------------------------------------------------|-------------|
| Outils et matériaux..... | 4 |
| Pièces et composantes..... | 5 |
| 1.1. Panneau de retour fermeture de porte sur le mur..... | 7 |
| 1.2. Panneau de retour fermeture de porte sur le panneau de retour..... | 12 |
| 1.3. Panneau de retour entre demi-mur et panneau fixe fermeture sur le mur..... | 16 |
| 1.4. Panneau de retour entre demi-mur et fermeture de porte sur le panneau de retour.. | 20 |
| Garantie..... | 28 |

2 DOORS
 3A REGULAR WINDOW
 3B SPECIAL WINDOW
 4A LINEAR AND COMPACT COMBO
 4B ANGULAR COMBO

2 PORTES
 3A FENÊTRE ORDINAIRE
 3B FENÊTRE SPÉCIALE
 4A COMBO LINEAIRE ET COMPACTE
 4B COMBO ANGULAIRE

TOOLS | OUTILS

REQUIRED | REQUIS

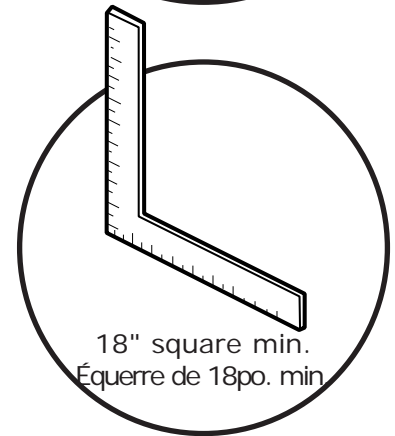
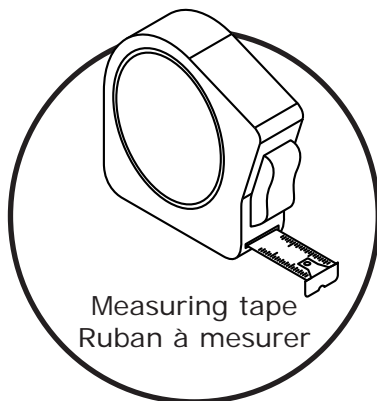
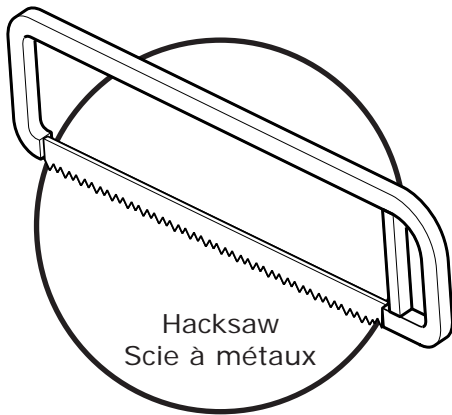
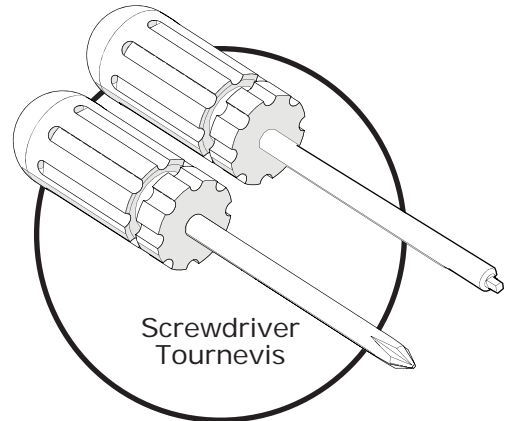
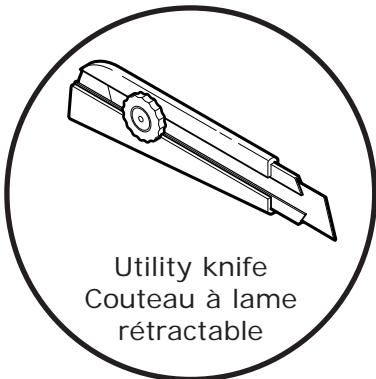
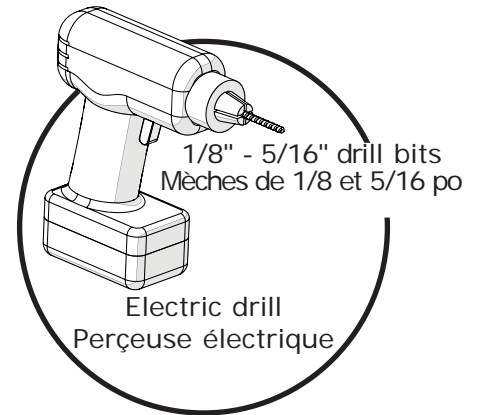
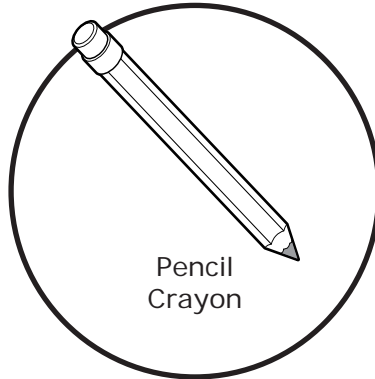
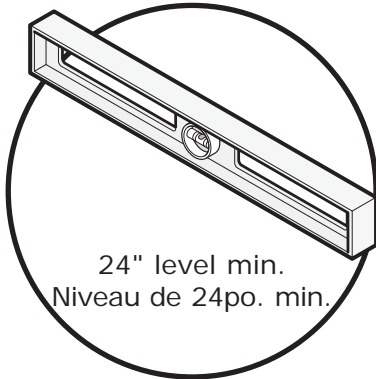

SUPPLIES | MATÉRIAUX

SOLD SEPARATELY | VENDUS SÉPARÉMENT

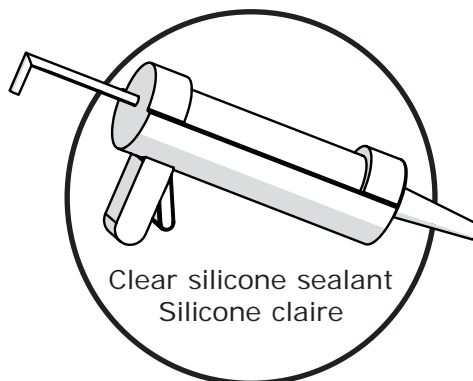

PARTS INCLUDED | PIÈCES COMPRISES

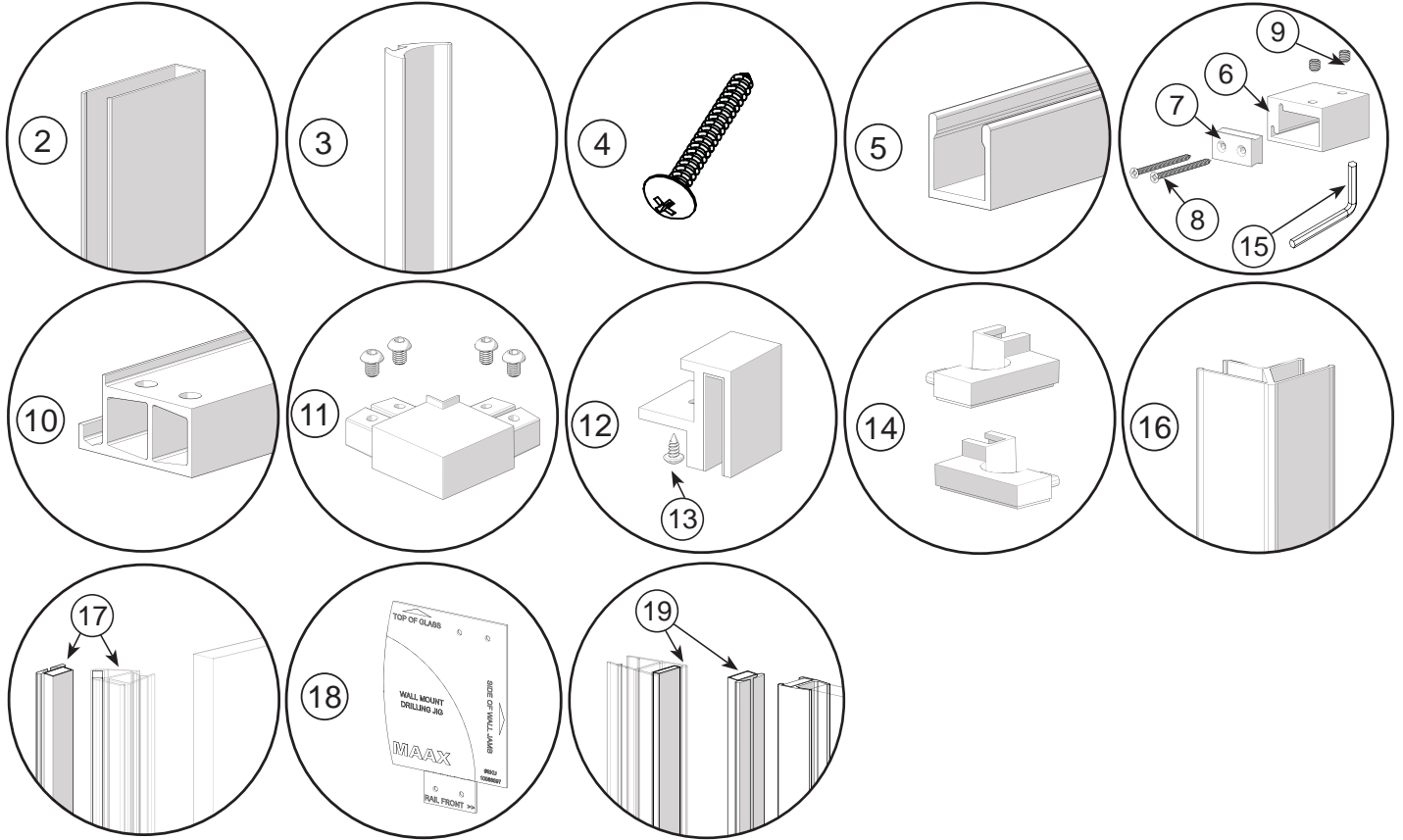

| # | Part | Nom de la pièce | Qty/Qté | Code |
|----|----------------------------|----------------------------------|-----------------------------------|-----------------------------------------------------------------|
| 1 | Glass panels | Panneaux en verre | 1 | * |
| 2 | Wall jamb | Montant mural | 1 | 10041474-XXX-001 |
| 3 | Gasket | Joint d'étanchéité | 2 | 10048599-092-002 |
| 4 | Wall jamb screw | Vis pour le montant mural | 4 | 10047166-084 |
| 5 | U channel | Rail en U | 1 | 10041465-XXX-001 |
| 6 | Bracket | Support | 1 | 10068593-XXX-600 In the door box / dans la boîte de la porte |
| 7 | Positioning block | Bloc de positionnement | | |
| 8 | Screws | Vis | | |
| 9 | Set screw | Vis de réglage | | |
| 10 | Track | Rail | 1 | 10041461-XXX-003 |
| 11 | Corner block | Bloc en coin | 1 | 10068548-XXX-602 |
| 12 | Track support | Support du rail | 2 | 10068594-XXX-600 |
| 13 | Screw for track support | Vis pour support du rail | | |
| 14 | Threshold guide | Guide du seuil | 2 (1 right-droit / 1 left-gauche) | 10068548-XXX-602 |
| 15 | Allen key | Clé Allen | 1 | 10047264 |
| 16 | Corner track | Profile en coin | 1 | 10041479-XXX-601 |
| 17 | Magnetic gasket for pivot | Joint magnétique pour pivot | 1 | 10068591-005-601 |
| 18 | Drilling jig | Gabarit de perçage | 1 | 10068597 |
| 19 | Magnetic gasket for slider | Joint magnétique pour coulissant | 1 | 10068588-005-601 |

CONFIGURATION OVERVIEW

VUE D'ENSEMBLE DE LA CONFIGURATION

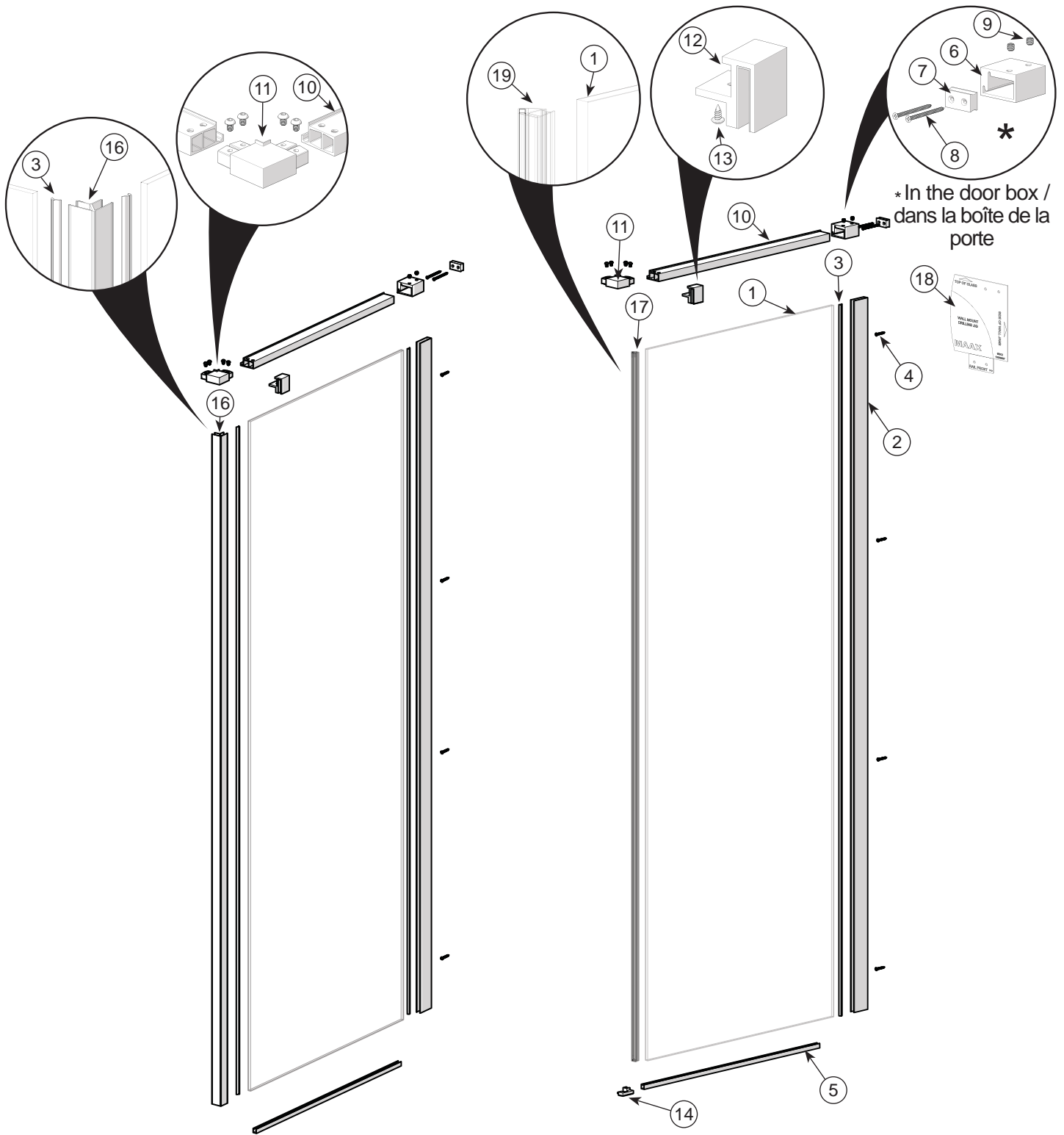

* In the door box / dans la boîte de la porte

**CLOSING ON WALL
FERMETURE SUR LE MUR**

**CLOSING ON RETURN PANEL
FERMETURE SUR LE PANNEAU
DE RETOUR**



You will have unused parts depending of your configuration.
Il y aura des pièces inutilisées selon votre configuration.

1.1. DOOR CLOSE ON WALL | PORTE FERME SUR LE MUR

1

- A. Center the wall jamb on the threshold as shown.
- B. Level and mark the position of the wall jamb holes.
- C. Drill the holes.
- D. Apply silicone to the holes and behind the wall jamb.
- E. Fasten the fixed panel wall jamb with the screws.

- A. Centrer le montant mural sur le seuil de la base, comme montré.
- B. Mettre le montant mural de niveau et marquer la position des trous.
- C. Percer les trous.
- D. Appliquer de la silicone dans les trous et derrière le montant mural.
- E. Visser le montant mural avec les vis.

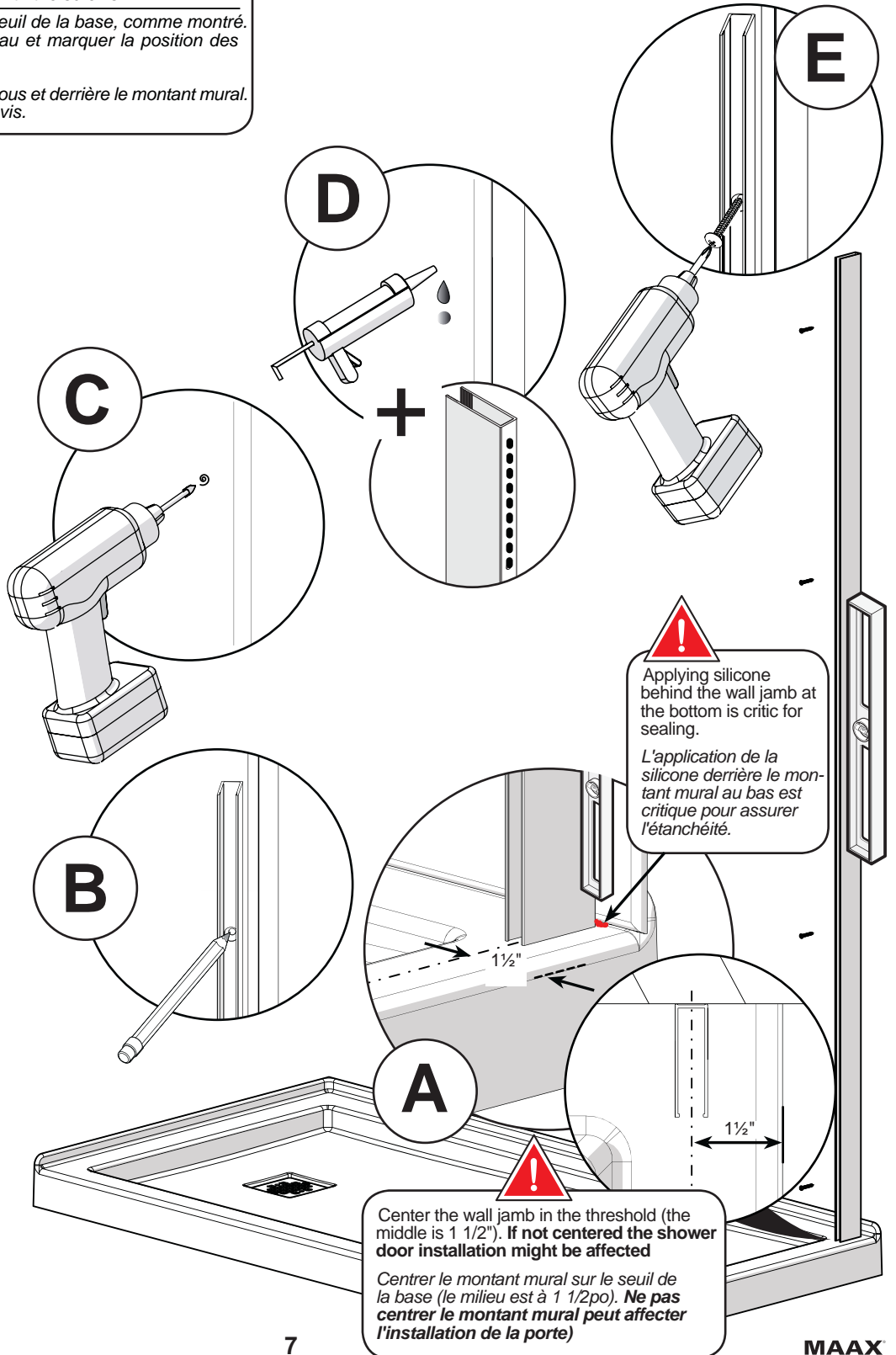
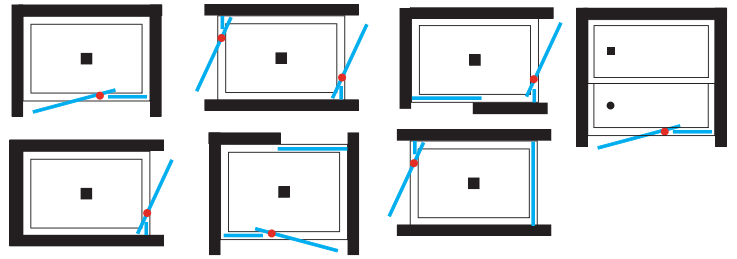

2

- A. Mark center lines for the threshold in the corner. Temporarily place corner extrusion centered in those lines. Use to mark track length.
- B. Temporary assemble the U channels with the corner extrusion to mark the U channel final position. Measure at the base the length of the U-channel.
- C. Cut wall channel using the previously taken measurement.
- D. Remove the film from the tape under the U-channel and place it on the base.

- A. Marquer le centre du seuil de la base sur les deux côtés du coin. Placer temporairement l'extrusion en coin centré sur les marques. Marquer les extrémités de l'extrusion en coin.
- B. Mesurer la longueur du rail en U à partir du montant mural à la ligne de l'extrusion en coin.
- C. Couper le rail en U à la mesure prise précédemment.
- D. Enlever la pellicule en-dessous du rail en U et le placer sur la base.

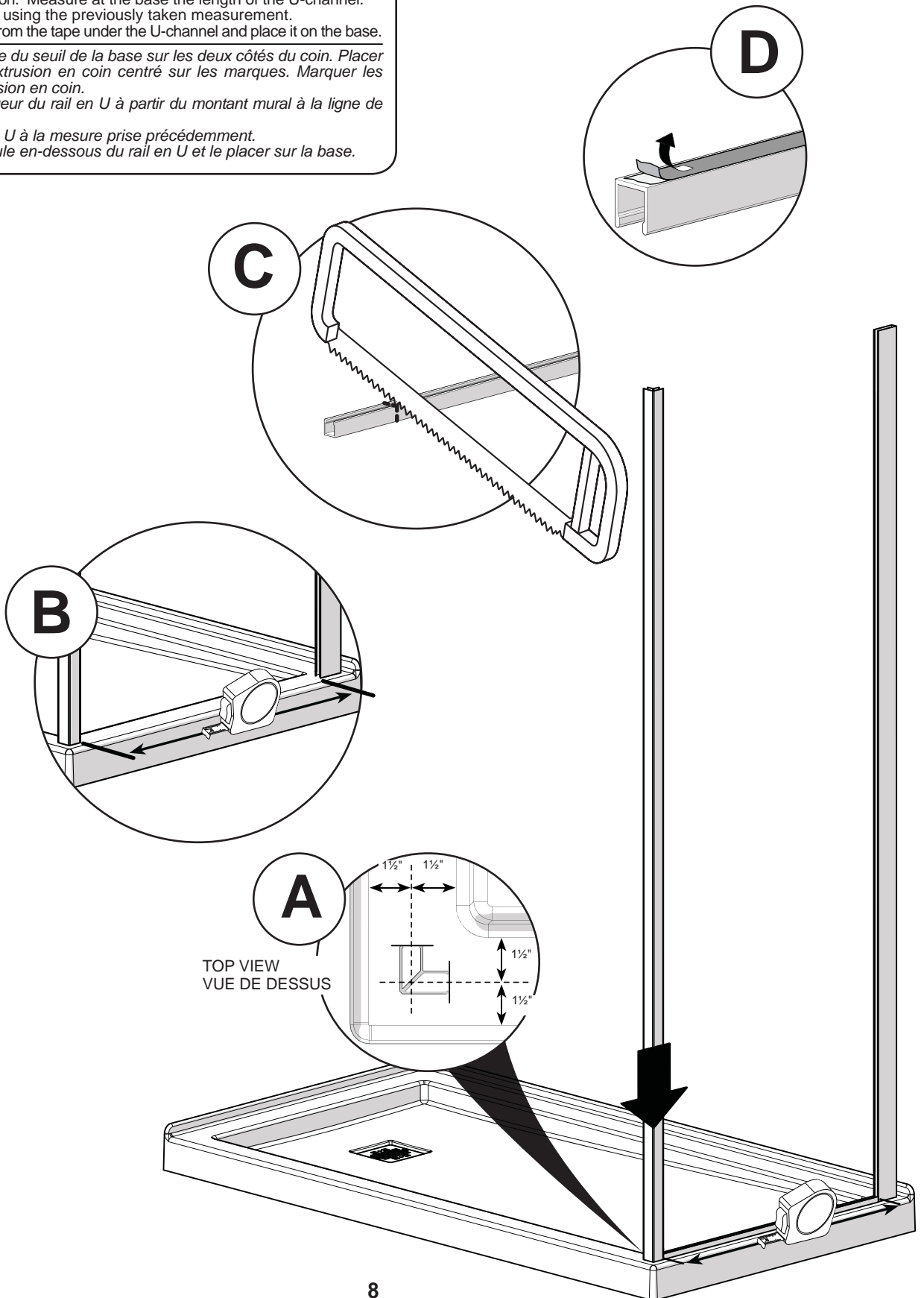

3

- A. Level and shin before applying silicone. Apply a bead of silicone at the bottom of the U-channel, a little more in the bottom of the corner extrusion and continue the bead all along the extrusion to the top. Apply another bead of silicone on the side of the corner extrusion opposite from the side the gasket will be installed. Insert the glass assembly and the corner extrusion in the wall jamb.
- B. From the outside of the shower insert the gasket between the glass and the wall jamb.
- C. From the outside of the shower insert the gasket between the glass and the corner extrusion.

- A. Mettre de niveau à l'aide des calles avant d'appliquer la silicone. Appliquer un cordon de silicone dans le fond du rail en U, un peu plus dans le fond du montant mural et un cordon continu tout au long du montant mural. Dans le montant mural, appliquer un autre cordon de silicone du côté intérieur de la douche. Insérer le verre dans le montant mural.
- B. À l'extérieur de la douche, insérer le joint d'étanchéité entre le verre et le montant mural.
- C. À l'extérieur de la douche, insérer le joint d'étanchéité entre le verre et l'extrusion en coin.

**A WET GASKET IS EASIER TO INSTALL
UN JOINT D'ÉTANCHÉITÉ MOUILLÉ
EST PLUS FACILE À INSTALLER.**

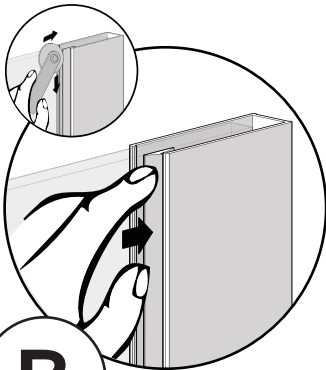

B

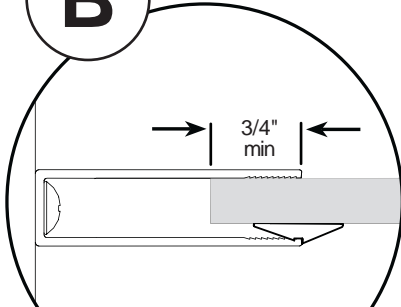

**THIS WALL JAMB OFFERS 3/4" OF OUT
OF PLUMB ADJUSTMENT.
FOR MAXIMUM STRENGTH ENGAGE THE
GLASS 3/4" MINIMUM IN THE WALL JAMB**

**CE MONTANT MURAL OFFRE 3/4 PO
D'AJUSTEMENT.
POUR FORCE MAXIMALE ENGAGER LE
VERRE 3/4 PO MINIMUM DANS LE MON-
TANT MURAL**

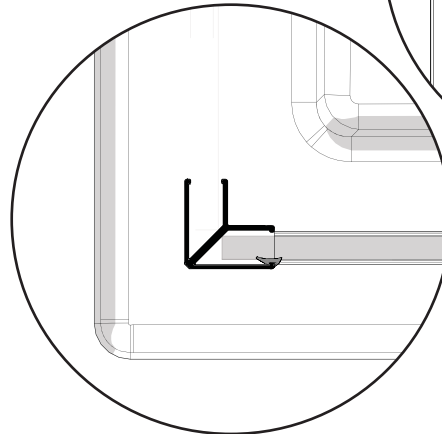

A

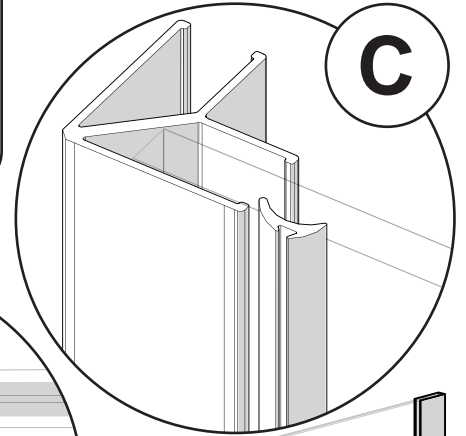
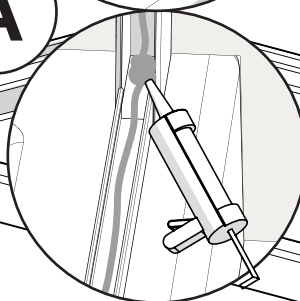
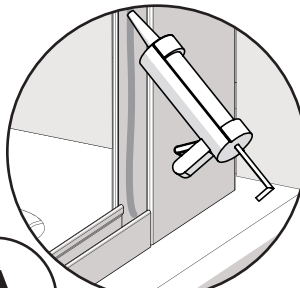

C

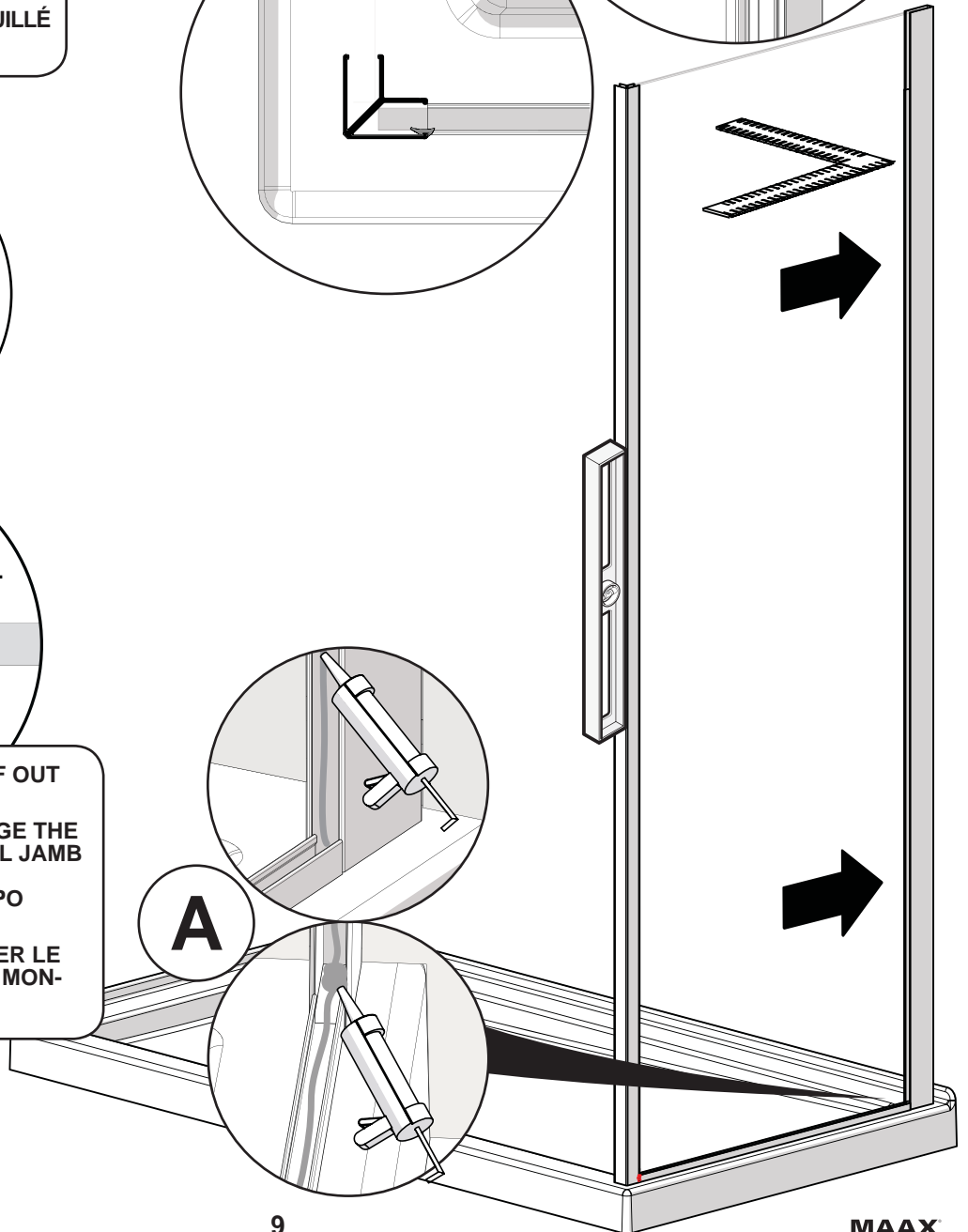

4

- A. Place the drilling jig at the top against the inside side of the wall jamb and align it with the top of the glass panel. Mark the position of the holes.
- B. Drill the holes and fill with silicone.
- C. Fasten the positioning block with the provided screws.
- D. Insert the block and fix in position with the set screw.
- E. Measure the distance between the positioning block and the inside of the corner extrusion and subtract 2 1/8".
- F. Cut the excess according to the previously taken measurement.

- A. Placer le gabarit de perçage dans le coin intérieur du montant mural et l'aligner avec le haut du verre.
- B. Marquer la position des trous. Percer les trous et les remplir de silicone.
- C. Fixer le bloc de positionnement avec les vis fournies.
- D. Insérer le support de rail et le fixer avec les vis de serrage.
- E. Mesurer la distance entre le bloc de positionnement et l'intérieur de l'extrusion en coin. Soustraire 2 1/8 po de la mesure.
- F. Couper le rail à la mesure calculée précédemment.

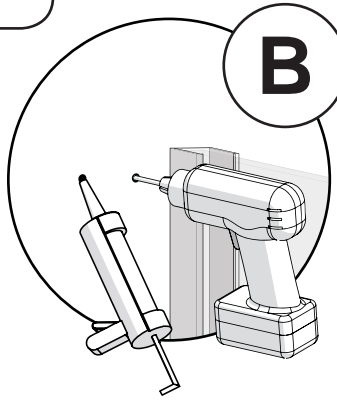
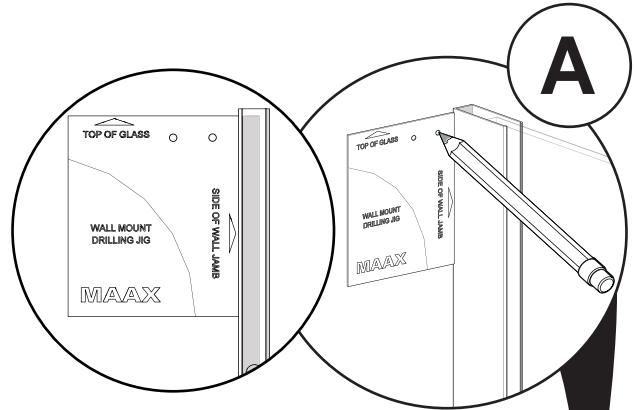

INSIDE VIEW
VUE INTÉRIEURE

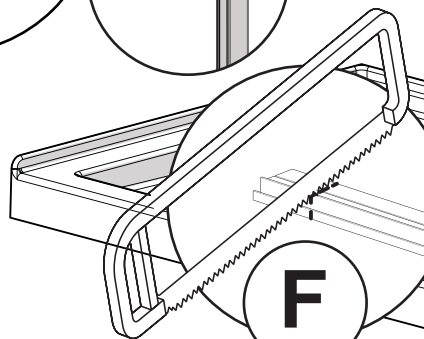
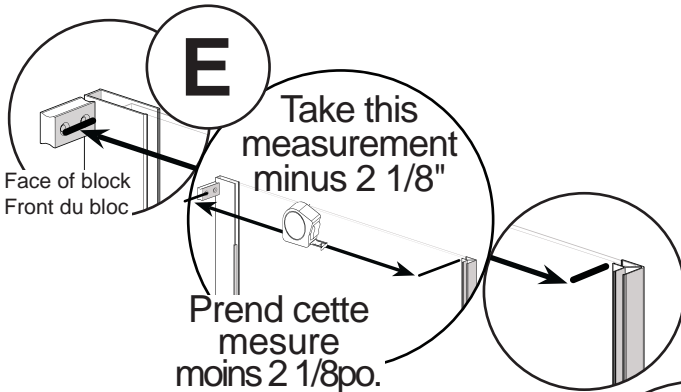
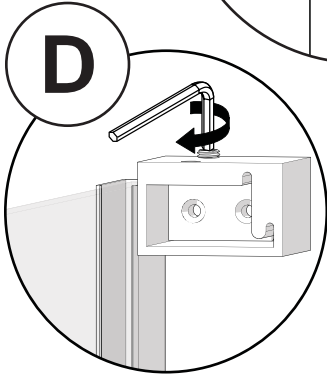
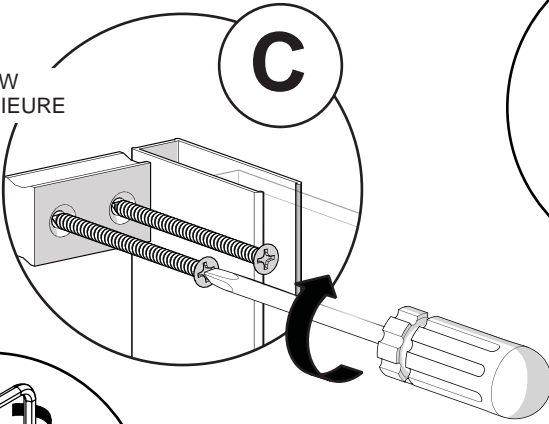

!
Before cutting header check orientation to keep the holes for the corner block fasteners
Avant de couper le rail regarder l'orientation pour garder les trous qui vont dans le bloc en coin.

5

A. Slide the glass bracket 3" from the glass edge and fix in position with set screw.

B. Insert the corner block in the return panel header.

C. Slide the header in the end block and fix with the set screw.

A. Glisser le support de verre à 3 po du rebord du verre et le fixer avec la vis de serrage.

B. Insérer le bloc en coin dans le rail du panneau de retour et visser en position.

C. Glisser le rail dans le support et le fixer avec la vis de serrage.

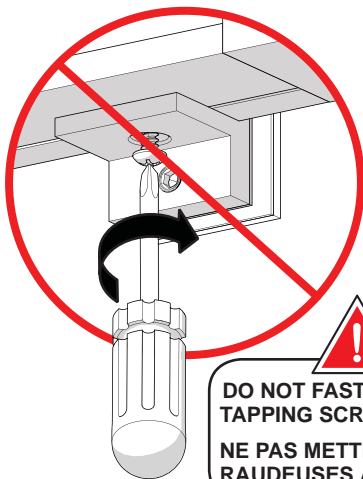
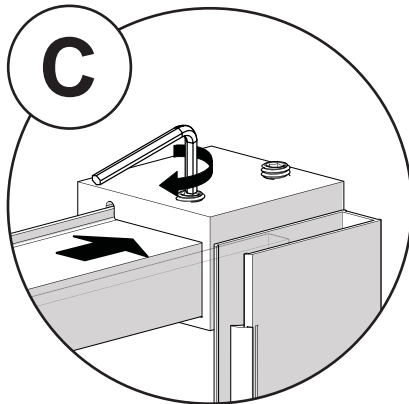
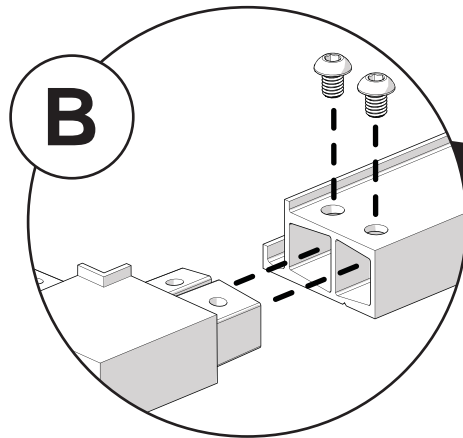
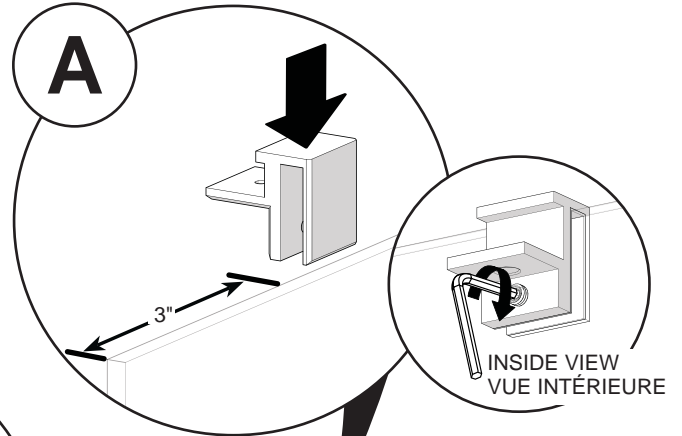

DO NOT FASTEN THE SELF TAPPING SCREW AT THIS STAGE
NE PAS METTRE LES VIS AUTOTA-RAUDEUSES À CETTE ÉTAPE

RETURN PANEL INSTALLATION FINISHED!
REFER TO DOOR INSTALLATION GUIDE FOR DOOR INSTALLATION
INSTALLATION DU PANNEAU DE RETOUR EST TERMINÉ! SE RÉFÉRER AU GUIDE D'INSTALLATION DE PORTE POUR INSTALLER LA PORTE.

1.2. CLOSING ON RETURN PANEL | FERMETURE SUR LE PANNEAU DE RETOUR

1

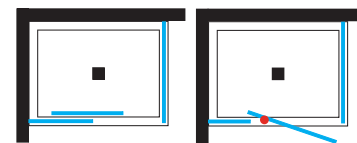

- A. Center the wall jamb on the threshold as shown.
- B. Level and mark the position of the wall jamb holes.
- C. Drill the holes.
- D. Apply silicone to the holes and behind the wall jamb.
- E. Fasten the fixed panel wall jamb with the screws.

- A. Centrer le montant mural sur le seuil de la base.
- B. Mettre le montant mural de niveau et marquer la position des trous.
- C. Percer les trous.
- D. Appliquer de la silicone dans les trous et derrière le montant mural.
- E. Visser le montant mural avec les vis.

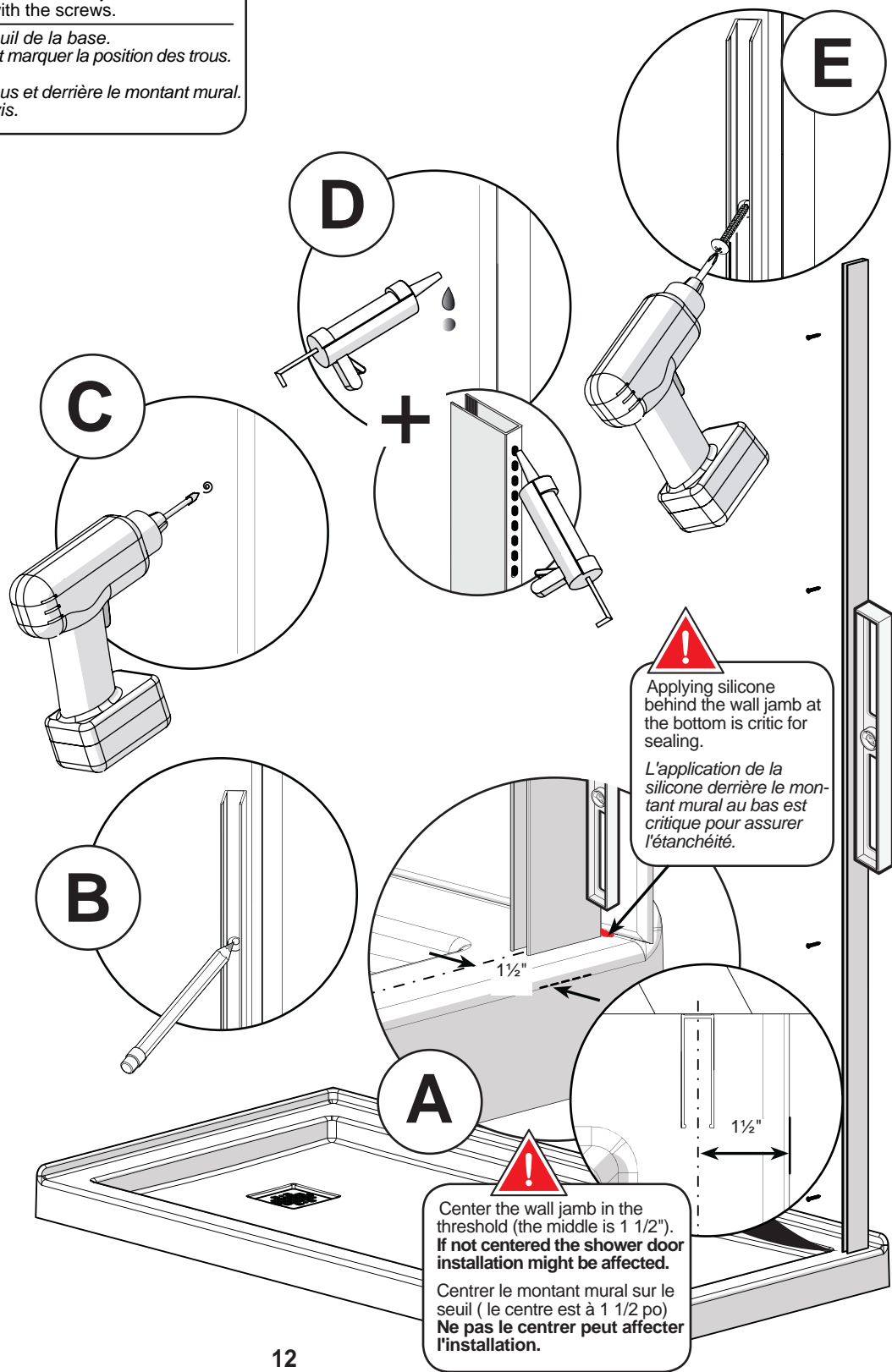

2

- A. Temporary insert glass in the wall jamb and the threshold guide in the bottom corner of the glass.
- B. Place the return panel and the threshold guide as shown. Measure at the base the distance between the threshold guide and the wall jamb. Remove glass panel.
- C. Cut U-channel using the previously taken measurement.
- D. Remove the film from the tape under the U-channel and place it on the base against the wall jamb.
- E. Apply a bead of silicone at the bottom of the U-channel, a little more in the bottom of the wall jamb and continue the bead all along the corner extrusion to the top. Apply another bead of silicone on the inside of the base. Insert the glass in the U-channel and in the wall jamb.
- F. Add a bead of silicone under the threshold guide and place it in position.

- A. Insérer temporairement le verre dans le montant mural et le guide du seuil dans le coin du verre.
- B. Positionner le panneau de retour et le guide du seuil tel que montré. Mesurer la distance entre le guide du seuil et le montant mural. Enlever le panneau de verre.
- C. Couper le rail en U en utilisant la mesure prise précédemment.
- D. Enlever la pellicule en-dessous du rail en U et le poser sur la base contre le montant mural.
- E. Appliquer un cordon de silicone dans le fond du rail en U, un peu plus dans le bas du montant mural et un cordon continu tout le long du montant mural. Dans le montant mural appliquer un cordon de silicone sur le côté intérieur de la base. Insérer le verre dans le rail en U et dans le montant mural.
- F. Mettre un cordon de silicone en-dessous du guide du seuil et le placer en position.

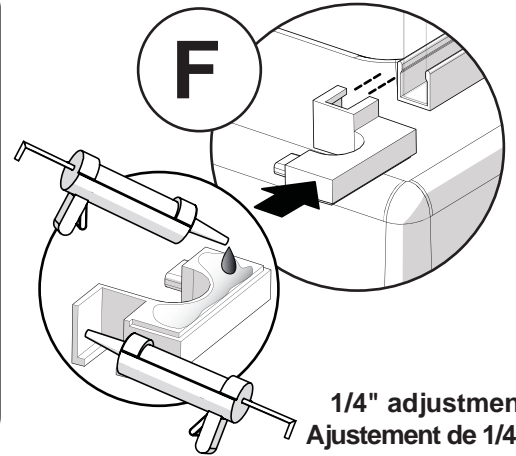

1/4" adjustment
Ajustement de 1/4 po

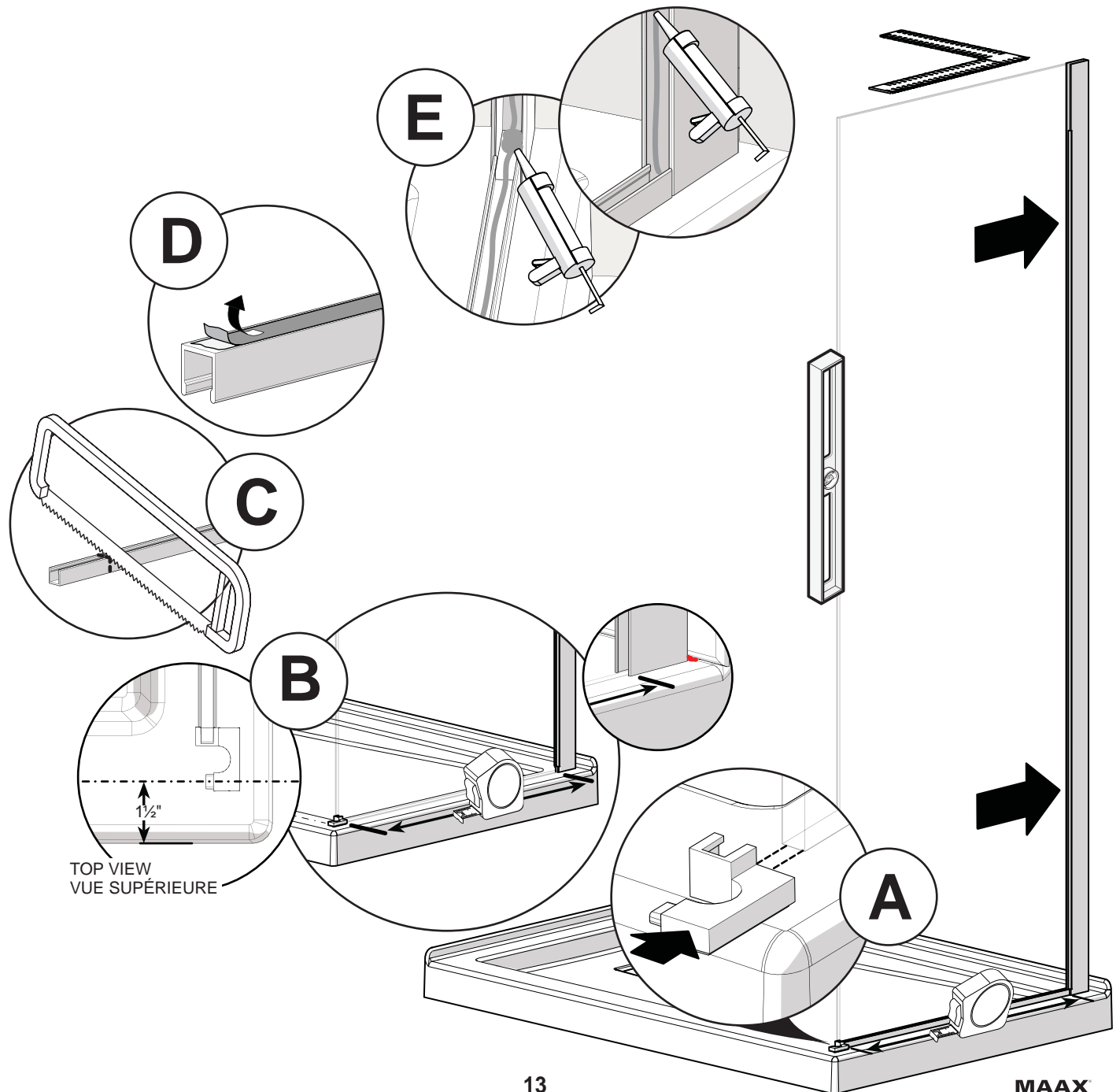

TOP VIEW
VUE SUPÉRIEURE

3

- A. Place the drilling jig at the top against the inside side of the wall jamb. Align it with the top of the glass panel. Mark the position of the holes.
- B. Drill the holes and fill them with silicone.
- C. Fasten the positioning block with the provided screws.
- D. Insert the magnetic jamb in the return panel.
- E. Measure the distance between the positioning block and the edge of the glass panel, subtract 1 3/8".
- F. Insert the block and fix in in position with the set screw.
- G. Cut the excess according to the measurement taken before.

- A. Placer le gabarit de perçage dans le coin intérieur du montant mural. Aligner le gabarit avec le dessus du verre. Marquer la position des trous.
- B. Percer les trous et les remplir de silicone.
- C. Fixer le bloc de positionnement avec les vis fournies.
- D. Insérer le rail magnétique dans le panneau de retour.
- E. Mesurer la distance entre le bloc de positionnement et le rebord du verre et soustraire 1 3/8 po.
- F. Insérer le bloc et le fixer en position avec les vis de serrage.
- G. Couper le rail avec la mesure calculé précédemment.

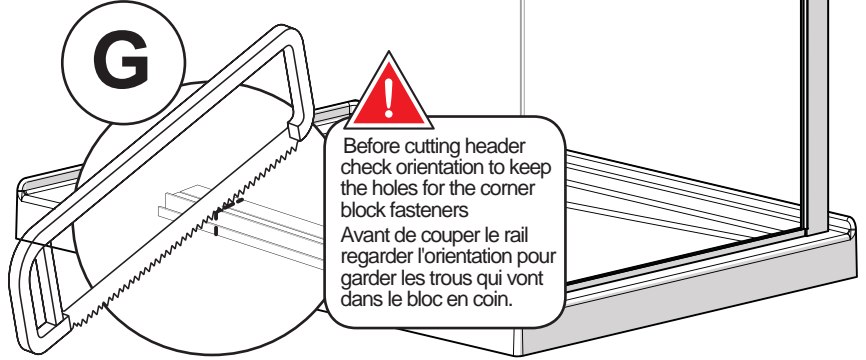
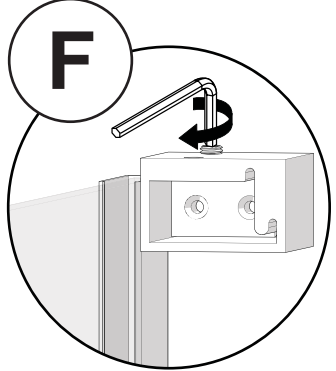
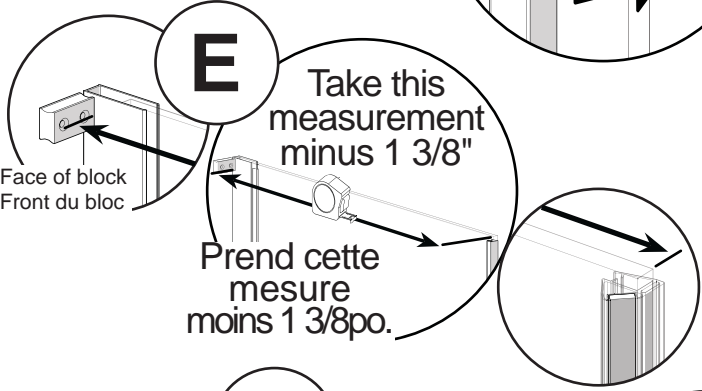
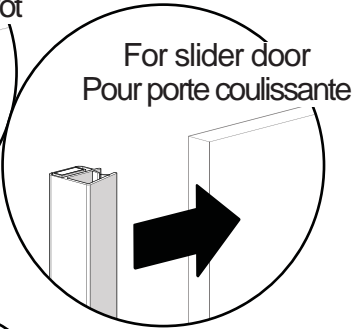
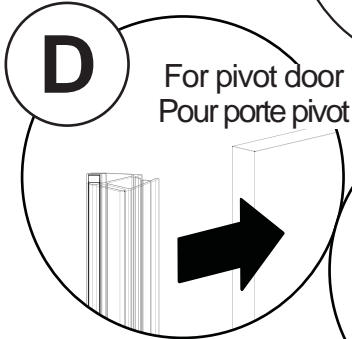
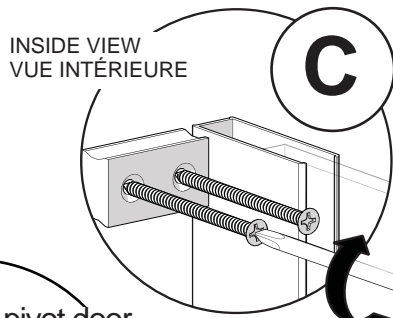
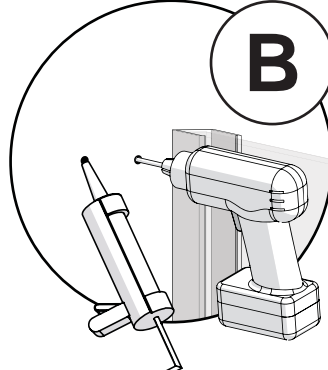
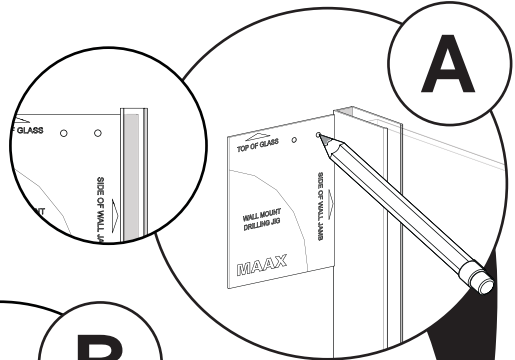

4

A WET GASKET IS EASIER TO INSTALL
UN JOINT D'ÉTANCHÉITÉ MOUILLÉ
EST PLUS FACILE À INSTALLER.

- A. From the outside of the shower insert the gasket between the glass and the wall jamb.
- B. Slide the glass bracket 3" from the glass edge and fix in position with set screw.
- C. Insert the corner block in the return panel header.
- D. Slide the header in the end block and fix with the set screws.

- A. À l'extérieur de la douche, insérer le joint d'étanchéité entre le verre et le montant mural.
- B. Glisser le support de verre à 3 po du rebord du verre et le fixer avec la vis de serrage.
- C. Insérer le bloc en coin dans le rail du panneau de retour.
- D. Glisser le rail dans le support et le fixer avec la vis de serrage.

A

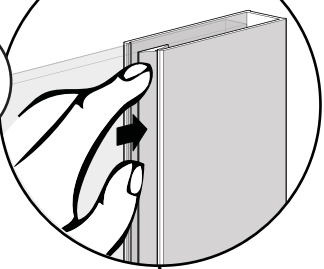

3/4" min

This wall jamb offers 3/4" of out of plumb adjustment. For maximum strength engage the glass 3/4" MINIMUM in the wall jamb

Ce montant MURAL offre 3/4 po d'ajustement. Pour force maximale engager le verre 3/4 po MINIMUM dans le montant mural

B

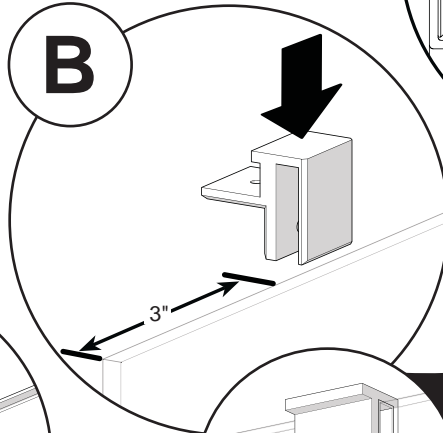

C

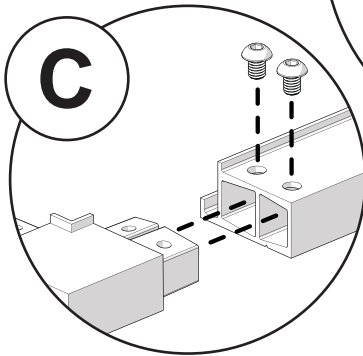

INSIDE VIEW
VUE INTÉRIEURE

D

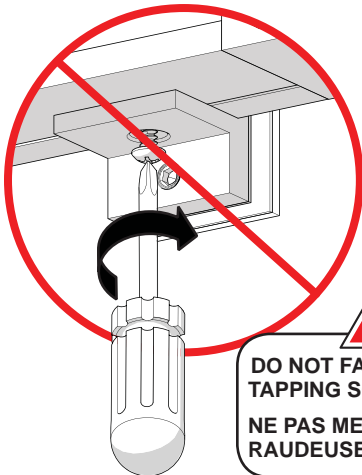
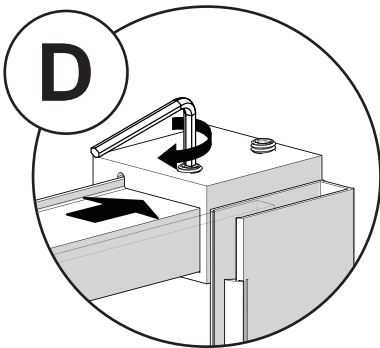

DO NOT FASTEN THE SELF TAPPING SCREW AT THIS STAGE
NE PAS METTRE LES VIS AUTOTA-
RAUDEUSES À CETTE ÉTAPE

RETURN PANEL INSTALLATION FINISHED!
REFER TO DOOR INSTALLATION GUIDE FOR
DOOR INSTALLATION
INSTALLATION DU PANNEAU DE RETOUR EST
TERMINÉ! SE RÉFÉRER AU GUIDE D'INSTALLA-
TION DE PORTE POUR INSTALLER LA PORTE.

1.3 CORNER + CORNER CLOSING ON WALL | COIN + COIN FERMETURE SUR LE MUR

1

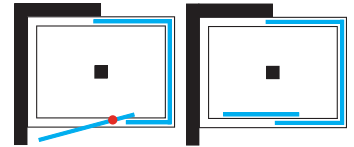

- A. Mark center lines for the threshold in the corner. Temporarily place corner extrusion centered in those lines.
- B. Use the corner extrusion to measure at the base the length of the U-channel.
- C. Cut U-channel using the previously taken measurement.
- D. Remove the film from the tape under the U-channel and place it on the base.

A. Marquer le centre de chaque côté du coin de la base. Placer temporairement l'extrusion en coin centrée sur les lignes. Marquer les extrémités de l'extrusion en coin.

B. Mesurer la longueur du rail en U du montant mural à la ligne d'extrusion en coin.

C. Couper le rail en U avec la mesure prise précédemment.

D. Enlever la pellicule de plastique en dessous du rail en U et le poser sur la base.

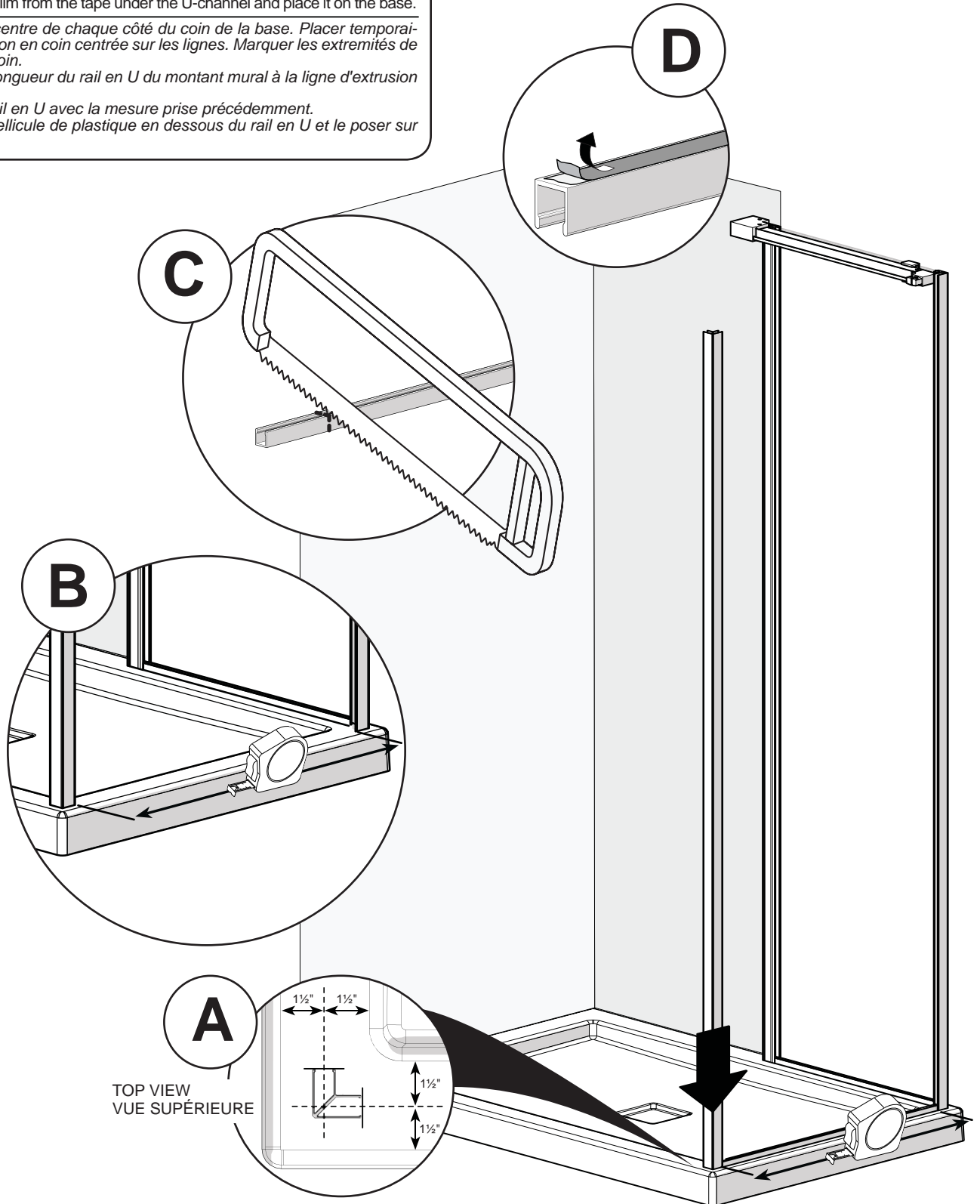

TOP VIEW
VUE SUPÉRIEURE

2

- A.** Apply a bead of silicone at the bottom of the U-channel, a little more in the bottom of the corner extrusion and continue the bead all along the corner extrusion to the top. Apply another bead of silicone on the side of the corner extrusion opposite from the side the gasket will be installed.
- B.** Insert the return panel assembly in the corner extrusion.
- C.** From the outside of the shower insert the gasket between the glass and the corner extrusion.

A. Appliquer un cordon de silicone dans le fond du rail en U, un peu plus dans le bas de l'extrusion en coin et un cordon tout le long de l'extrusion. Appliquer un autre cordon de silicone du côté opposé de où va être installé le joint d'étanchéité.

B. Insérer le panneau de retour dans l'extrusion en coin.

C. À l'extérieur de la douche, insérer le joint d'étanchéité entre le verre et l'extrusion en coin.

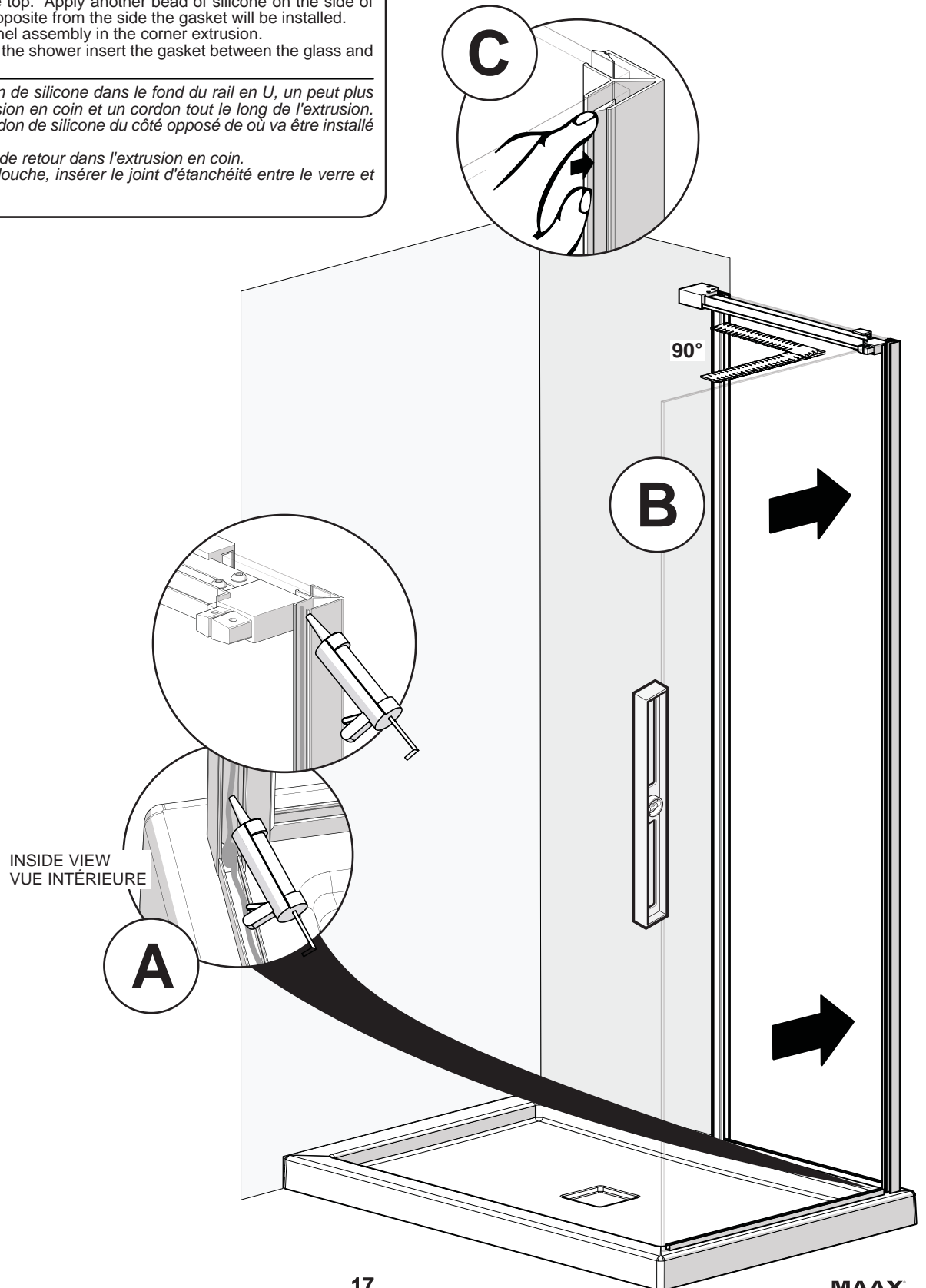

3

- A. Slide the glass bracket 3" from the glass edge and fix in position with set screw.
- B. According to the base depth take the measurement in the table and mark it on the track.
- C. Cut the excess according to the measurement marked before.
- D. Detach the little template and place it on the track and drill the holes with a 5/16" drill bit.
- E. Slide the corner block in the header and fix it with the set screws.

- A. Glisser le support de verre a 3 po du rebord du verre et le fixer en position avec la vis de serrage.
- B. Dépendement de la profondeur de la base prendre la mesure dans le tableau et reporter la mesure sur le rail.
- C. Couper le rail à la marque faite précédemment.
- D. Utiliser le gabarit de perçage pour le rail. Marquer les trous et les percer avec une mèche de 5/16 po.
- E. Glisser le bloc en coin dans le rail et le fixer avec les vis de serrage.

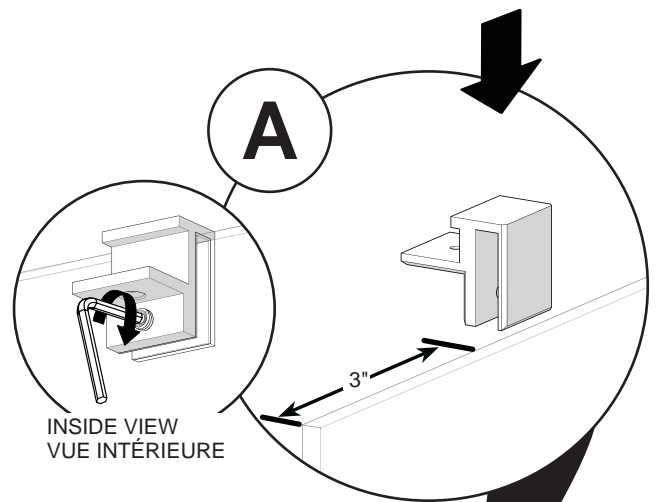

| Base depth | Track length |
|------------|--------------|
| 32" | 24 5/8" |
| 34" | 26 5/8" |
| 36" | 28 5/8" |

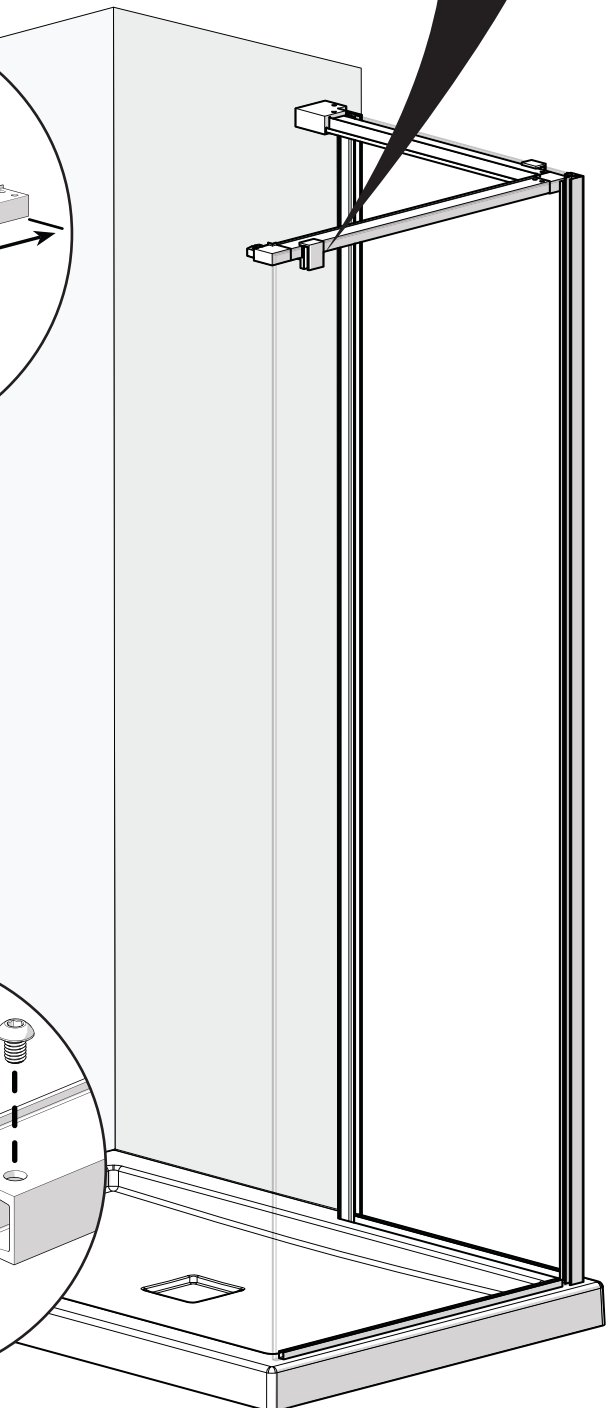
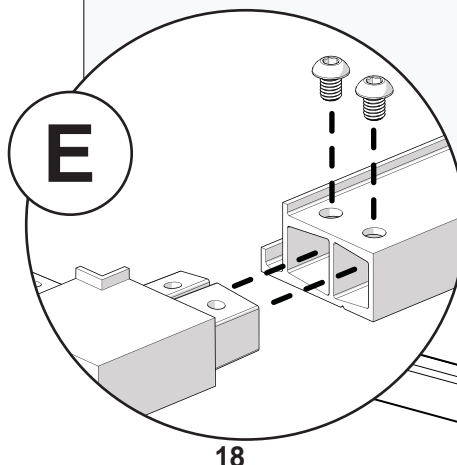
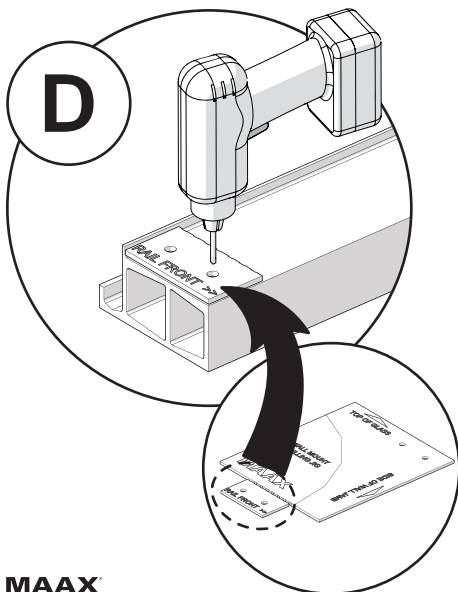
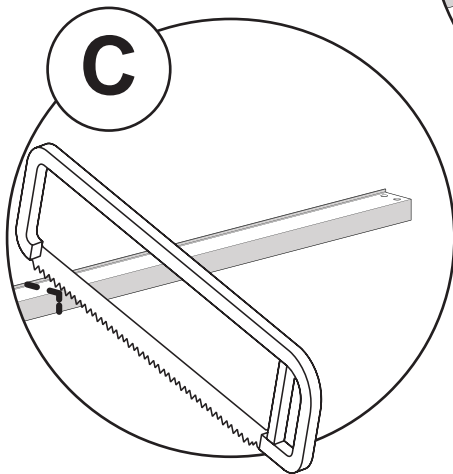
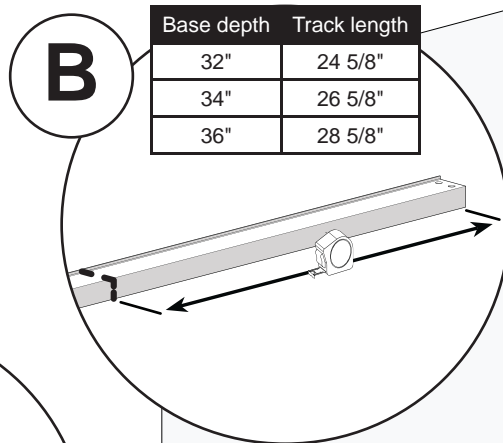

4

A. Apply a bead of silicone at the bottom of the corner extrusion and continue the bead all along to the top. Apply another bead of silicone on the side of the corner extrusion opposite from the side the gasket will be installed.
B. Insert the corner extrusion in the return panel.
C. Insert the fixed glass panel in the corner extrusion. From the outside of the shower insert the gasket between the glass and the corner extrusion.

A. Appliquer un cordon de silicone dans le bas de l'extrusion en coin et un cordon tout le long de l'extrusion. Appliquer un autre cordon de silicone du côté opposé de où sera installé le joint d'étanchéité.
B. Insérer l'extrusion en coin dans le panneau de retour.
C. Insérer le panneau fixe dans l'extrusion en coin. De l'extérieur de la douche insérer le joint d'étanchéité entre le verre et l'extrusion en coin.

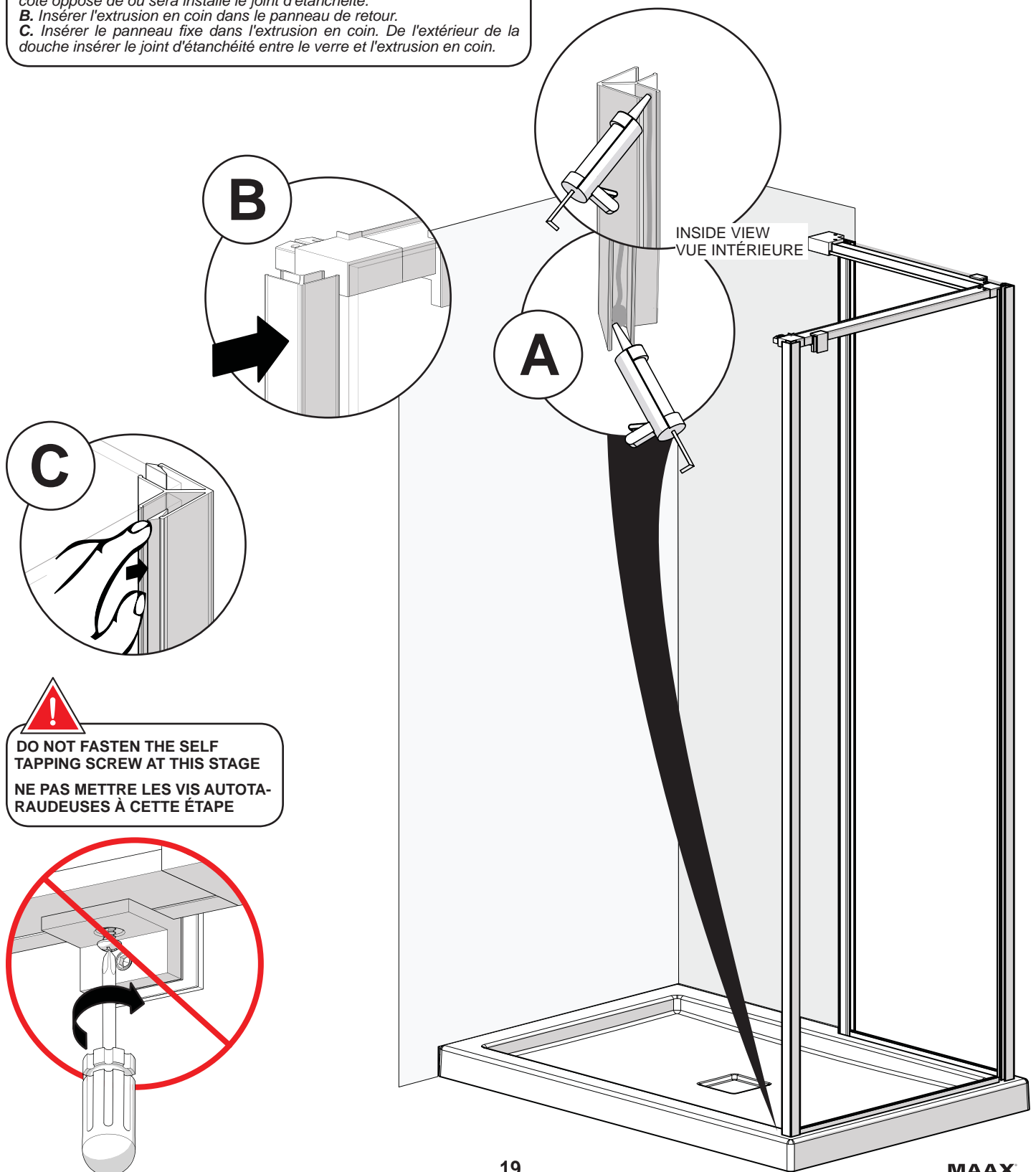

1.4 CORNER + CORNER CLOSING ON RETURN PANEL | COIN + COIN FERMETURE SUR LE PANNEAU DE RETOUR

1

A. Temporarily Insert the return panel. Temporarily insert the threshold guide at the bottom of the panel's edge (**the threshold guide centerline must be 1 1/8" from the base edge**).

B. Measure at the base the distance between the corner extrusion and the threshold guide and add 1/4" (the threshold guide overlaps the U-channel). Remove the return panel.

C. Cut U-channel using the previously taken measurement.

D. Remove the film from the tape under the U-channel and place it on the base.

A. Insérez temporairement le panneau de retour. Insérez temporairement le guide de seuil au bas du bord du panneau (**l'axe du guide de seuil doit être à 1 1/8 po du bord de la base**).

B. Mesurer à la base la distance entre l'extrusion en coin et le guide de seuil et ajouter 1/4 po (le guide de seuil chevauche le rail en U). Enlever le panneau de retour.

C. Couper le rail en U avec la mesure prise précédemment.

D. Enlever la pellicule de plastique sous le rail en U et le poser sur la base.

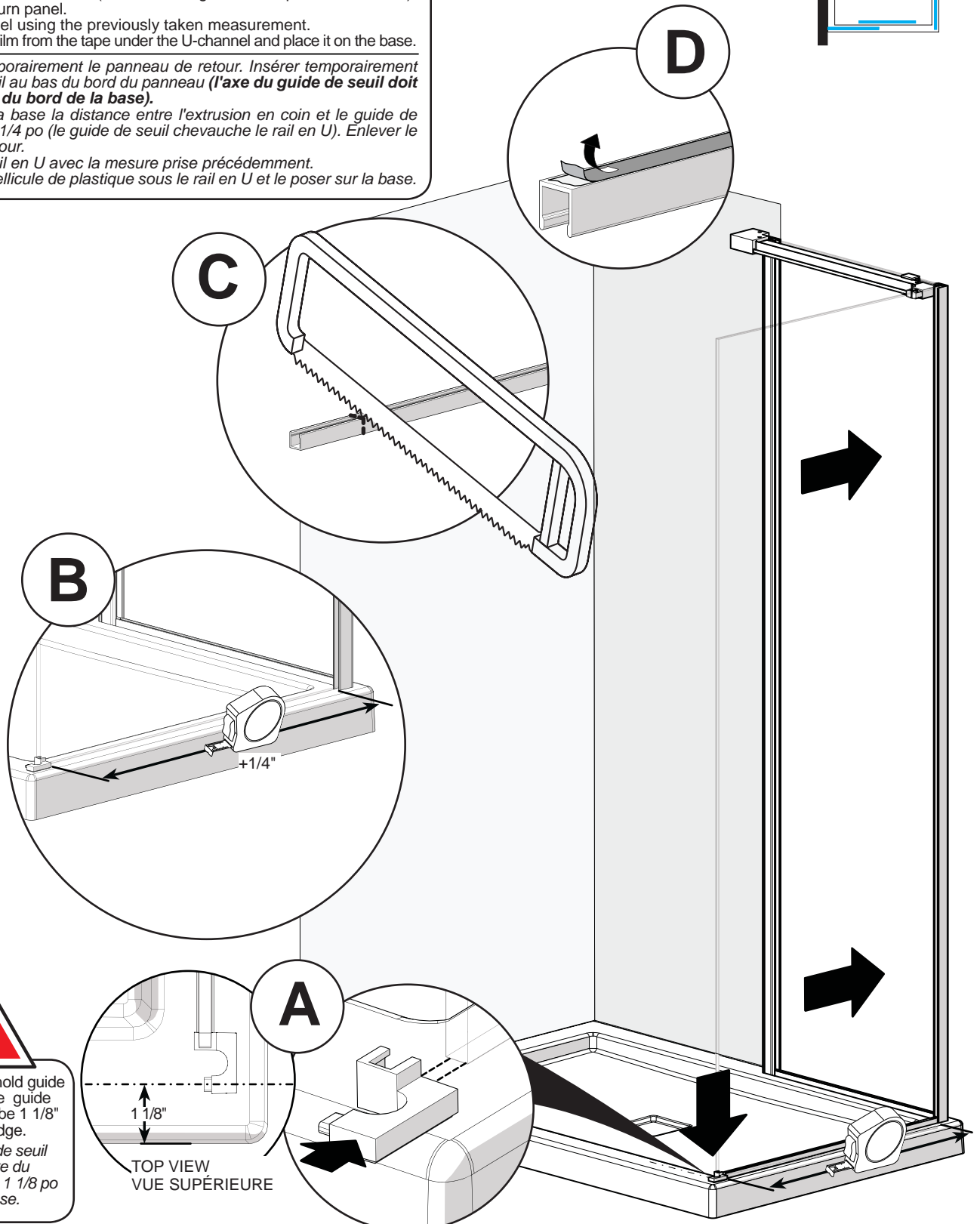
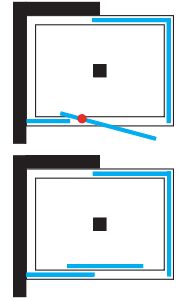

Place the threshold guide on the base. The guide centerline must be 1 1/8" from the base edge.

Placer le guide de seuil sur la base. L'axe du guide doit être à 1 1/8 po du bord de la base.

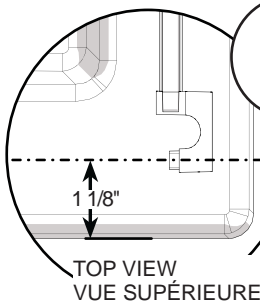

2

- A. Apply a bead of silicone at the bottom of the U-channel, a little more in the bottom of the corner extrusion and continue the bead all along the corner extrusion to the top. Apply another bead of silicone on the side of the corner extrusion opposite from the side the gasket will be installed.
- B. Insert the return panel assembly in the corner extrusion.
- C. From the outside of the shower insert the gasket between the glass and the corner extrusion.
- D. Add a bead of silicone under the threshold guide and place it in position. **(the threshold guide centerline must be 1 1/8" from the base edge).**

A. Appliquer un cordon de silicone dans le fond du rail en U, un peu plus dans le bas de l'extrusion en coin et un cordon tout le long de l'extrusion. Appliquer un autre cordon de silicone du côté opposé de où va être installé le joint d'étanchéité.

B. Insérer le panneau de retour dans l'extrusion en coin.

C. À l'extérieur de la douche, insérer le joint d'étanchéité entre le verre et l'extrusion en coin.

D. Mettre un cordon de silicone en-dessous du guide de seuil et le placer en position. **(l'axe du guide de seuil doit être à 1 1/8 po du bord de la base).**

TOP VIEW
VUE SUPÉRIEURE

1 1/8"

 Place the threshold guide on the base. The guide centerline must be 1 1/8" from the base edge.
Placer le guide de seuil sur la base. L'axe du guide doit être à 1 1/8 po du bord de la base.

INSIDE VIEW
VUE INTÉRIEURE

A

C

D

B

90°

3

- A. Slide the glass bracket 3" from the glass edge and fix in position with set screw.
- B. According to the base depth take the measurement in the table and mark it on the track.
- C. Cut the excess according to the measurement marked before.
- D. Detach the little template and place it on the track. Drill the holes with a 5/16" drill bit.
- E. Slide the corner block in the header and fix it with the set screws.

- A. Glisser le support de verre a 3 po du rebord du verre et le fixer en position avec la vis de serrage.
- B. Dépendement de la profondeur de la base prendre la mesure dans le tableau et reporter la mesure sur le rail.
- C. Couper le rail à la marque faite précédemment.
- D. Détachez le petit gabarit et placez-le sur le rail. Percer les trous avec une mèche de 5/16 po.
- E. Glisser le bloc en coin dans le rail et le fixer avec les vis de serrage.

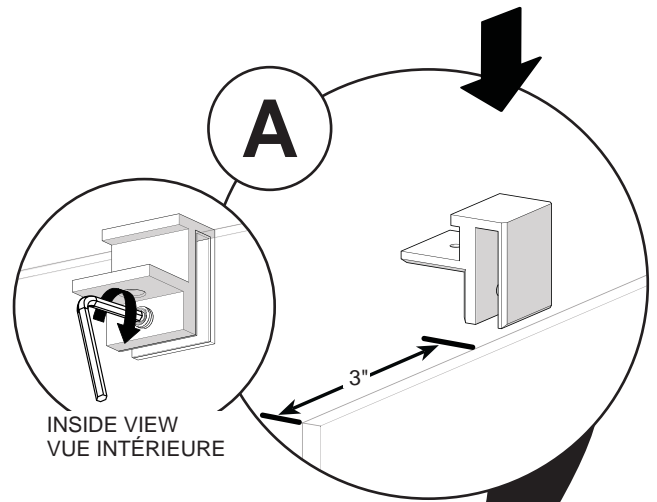

| Base depth | Track length |
|------------|--------------|
| 32" | 24 5/8" |
| 34" | 26 5/8" |
| 36" | 28 5/8" |

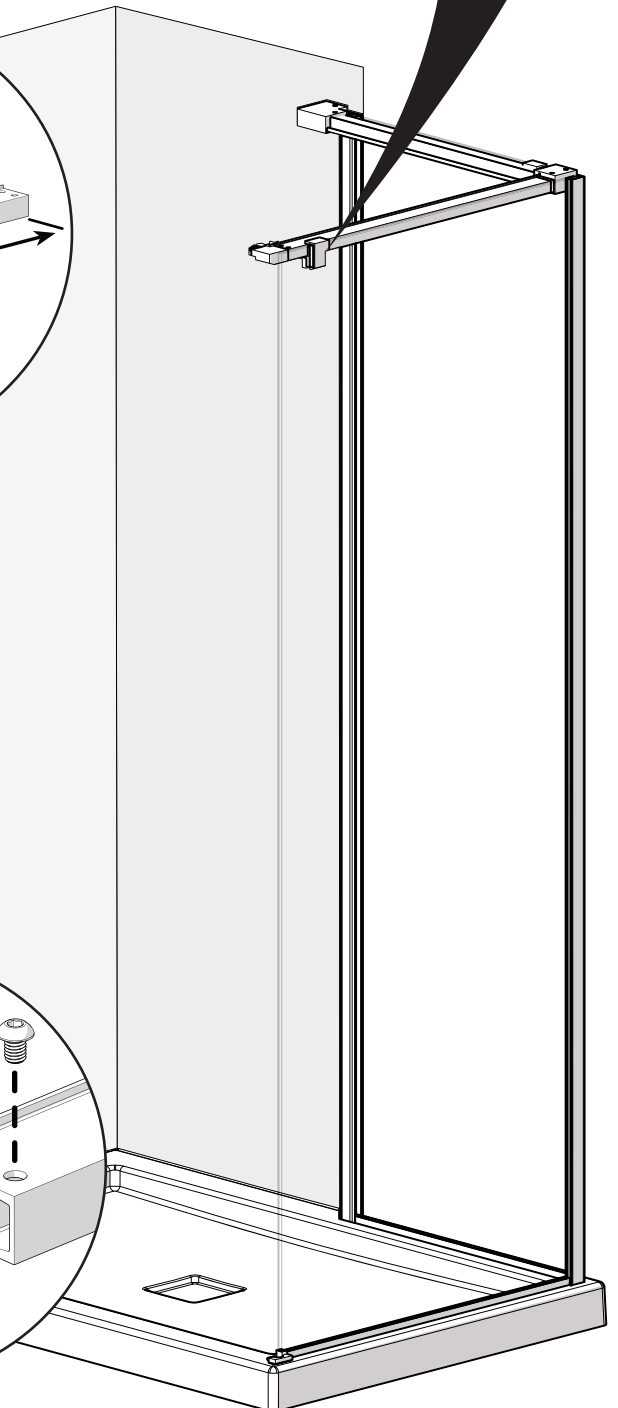
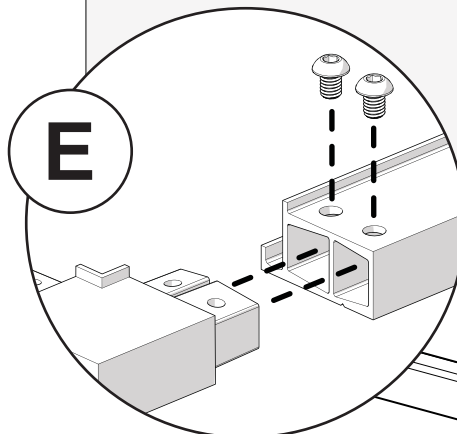
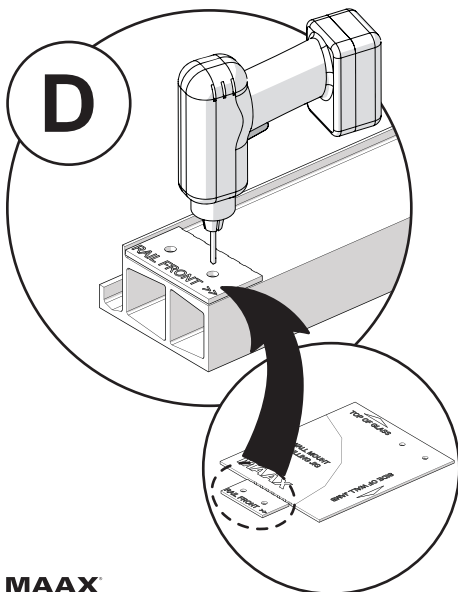
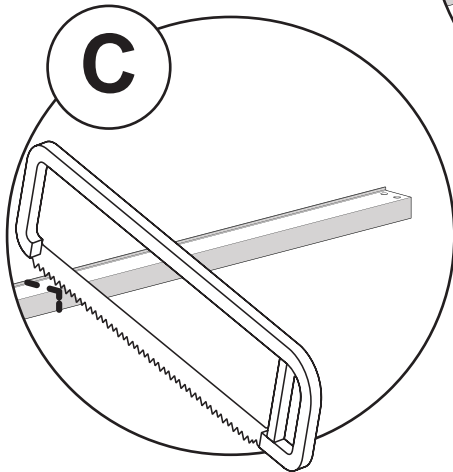
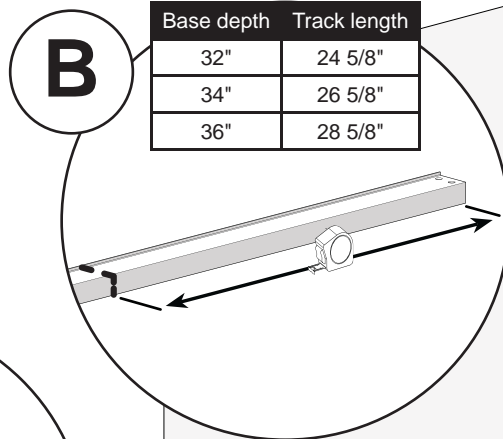

4

- A. Center the wall jamb on the threshold as shown.
- B. Level and mark the position of the wall jamb holes.
- C. Drill the holes.
- D. Apply silicone to the holes and behind the wall jamb.
- E. Fasten the fixed panel wall jamb with the screws.

- A. Centrer le montant mural sur le seuil de la base.
- B. Mettre le montant mural de niveau et marquer la position des trous.
- C. Percer les trous.
- D. Appliquer de la silicone dans les trous et derrière le montant mural.
- E. Visser le montant mural avec les vis.

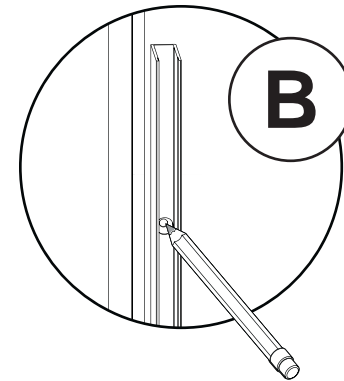
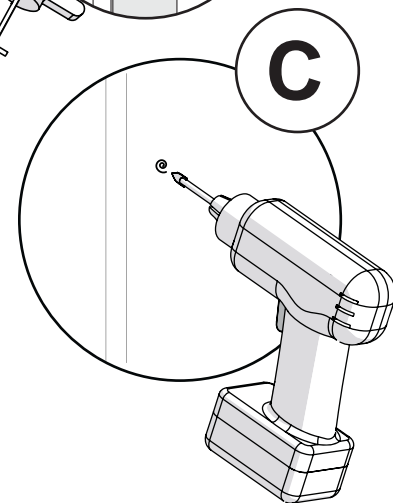
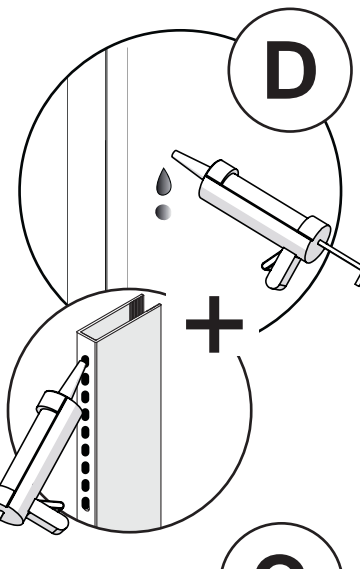
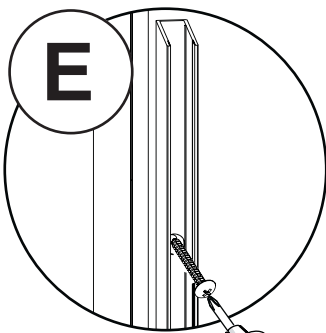
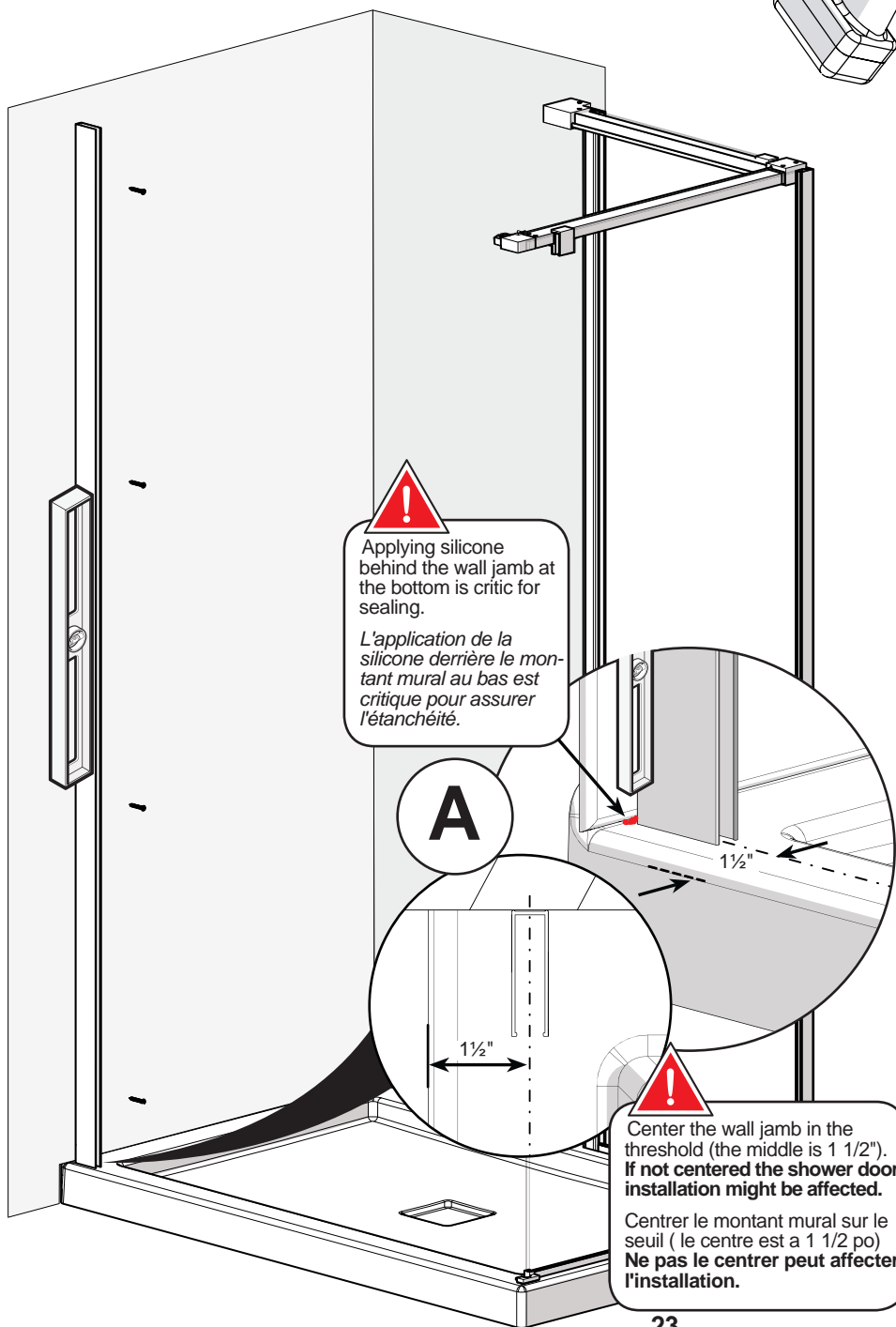

5

- A. Temporarily Insert the fixed panel to measure at the base the length of the U-channel. Remove the fixed panel.
- B. Cut U-channel using the previously taken measurement.
- C. Remove the film from the tape under the U-channel and place it on the base.

- A. *Insérez temporairement le panneau fixe pour mesurer la longueur du rail en U. Enlever le panneau fixe.*
- B. *Couper le rail en U avec la mesure prise précédemment.*
- C. *Enlever la pellicule de plastique sous le rail en U et le poser sur la base.*

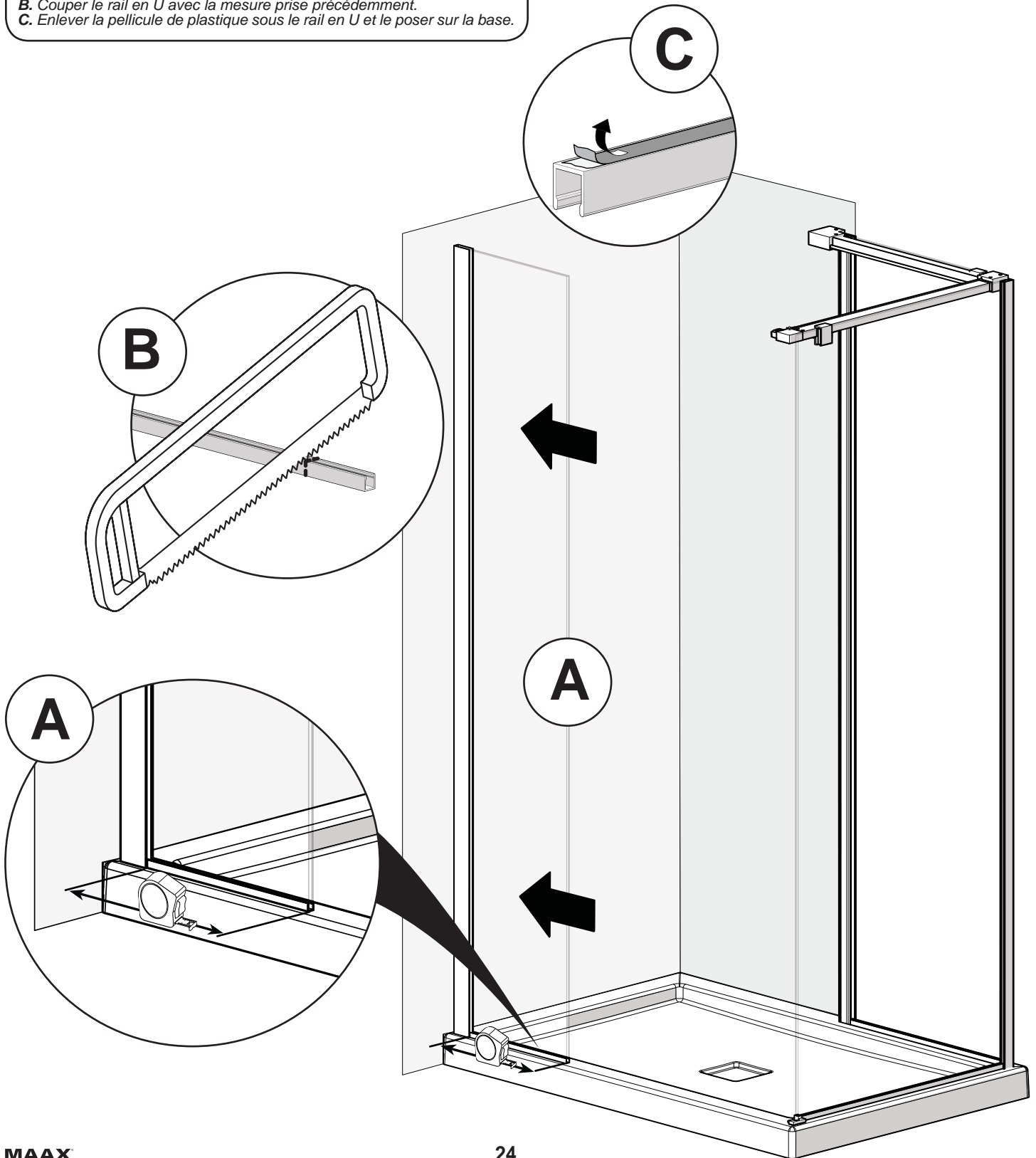

6

A. Level and shin before applying silicone. Apply a bead of silicone at the bottom of the U-channel, a little more in the bottom of the corner extrusion and continue the bead all along the extrusion to the top. Apply another bead of silicone on the side of the corner extrusion opposite from the side the gasket will be installed. Insert the glass assembly and the corner extrusion in the wall jamb.
B. From the outside of the shower insert the gasket between the glass and the wall jamb.
C. Insert the magnetic gasket on the edge of the return panel.

A. Mettre de niveau à l'aide des calles avant d'appliquer la silicone. Appliquer un cordon de silicone dans le fond du rail en U, un peu plus dans le fond du montant mural et un cordon continu tout au long du montant mural. Dans le montant mural, appliquer un autre cordon de silicone du côté intérieur de la douche. Insérer le verre dans le montant mural.
B. À l'extérieur de la douche, insérer le joint d'étanchéité entre le verre et le montant mural.
C. Insérer le joint magnétique au bord du panneau de retour.

**A WET GASKET IS EASIER TO INSTALL
 UN JOINT D'ÉTANCHÉITÉ MOUILLÉ
 EST PLUS FACILE À INSTALLER.**

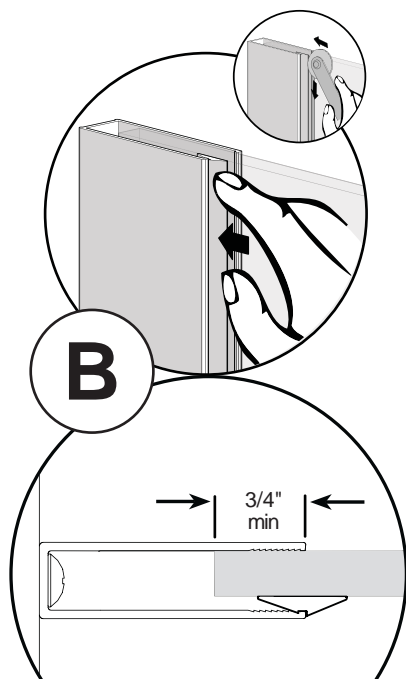

**THIS WALL JAMB OFFERS 3/4" OF OUT
 OF PLUMB ADJUSTMENT.
 FOR MAXIMUM STRENGTH ENGAGE THE
 GLASS 3/4" MINIMUM IN THE WALL JAMB
 CE MONTANT MURAL OFFRE 3/4 PO
 D'AJUSTEMENT.
 POUR FORCE MAXIMALE ENGAGER LE
 VERRE 3/4 PO MINIMUM DANS LE MON-
 TANT MURAL**

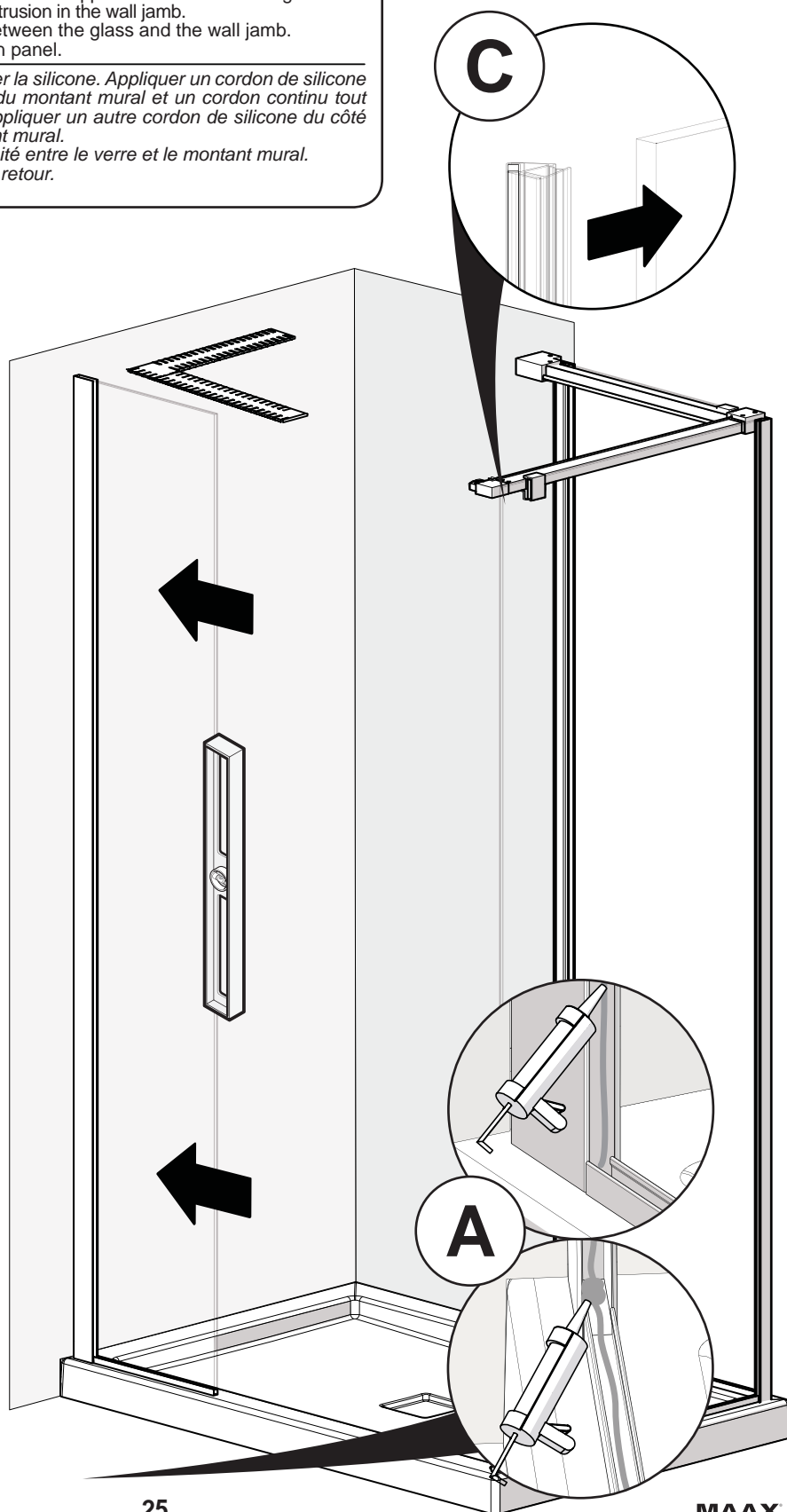

7

- A. Place the drilling jig at the top against the inside side of the wall jamb and align it with the top of the glass panel. Mark the position of the holes.
- B. Drill the holes and fill with silicone.
- C. Fasten the positioning block with the provided screws.
- D. Insert the block and fix in position with the set screw.
- E. Slide the glass bracket 3" from the glass edge and fix in position with set screw.

- A. Placer le gabarit de perçage dans le coin intérieur du montant mural et l'aligner avec le haut du verre.
- B. Marquer la position des trous. Percer les trous et les remplir de silicone.
- C. Fixer le bloc de positionnement avec les vis fournies.
- D. Insérer le support de rail et le fixer avec les vis de serrage.
- E. Glisser le support de verre à 3 po du bord du verre et le fixer avec les vis de serrage.

INSIDE VIEW
VUE INTÉRIEURE

A

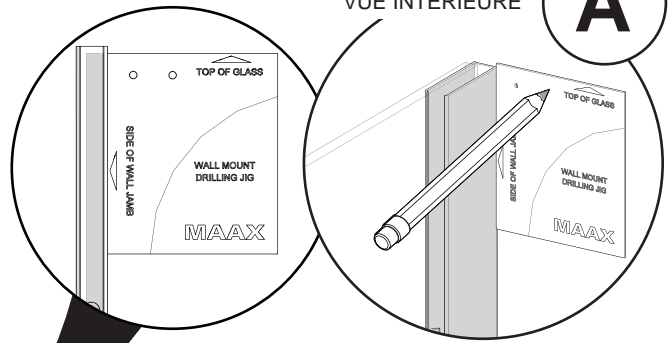

B

INSIDE VIEW
VUE INTÉRIEURE

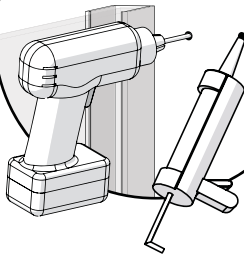

C

INSIDE VIEW
VUE INTÉRIEURE

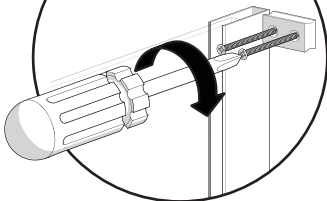

D

INSIDE VIEW
VUE INTÉRIEURE

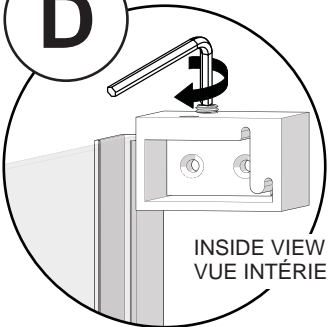

E

INSIDE VIEW
VUE INTÉRIEURE

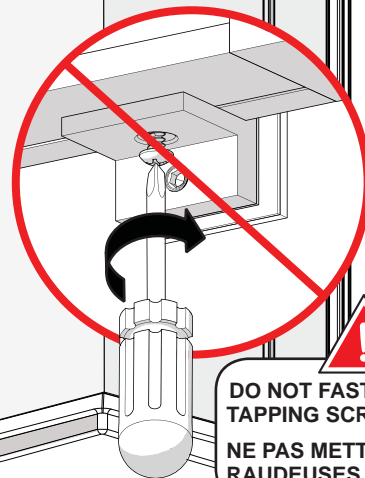
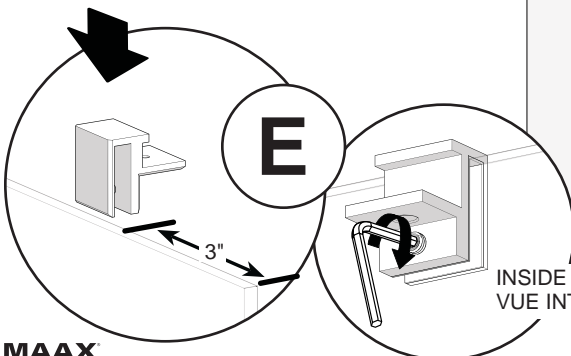

**DO NOT FASTEN THE SELF
TAPPING SCREW AT THIS STAGE
NE PAS METTRE LES VIS AUTOTA-
RAUDEUSES À CETTE ÉTAPE**

LIMITED WARRANTY

MAAX Bath Inc. (hereafter "MAAX") offers an express limited warranty on each of its products. This warranty extends only to the original owner/end-user for personal household use. For commercial uses, additional limitations apply.

MAAX warrants these return panels to be free of all material or workmanship defects under normal use and service for a period of ten (10) years from the initial date of purchase by the owner/end-user, contractor or builder from an authorized dealer.

This warranty extends to the original consumer owner, but does not cover installation or any other labour charges.

Except in the case of MAAX products with pre-plumbed fixtures, MAAX shall in no event be liable for damages of any kind when the installation of jets or any other fixtures related to the product is done by the customer or the customer appointed installer.

MAAX reserves the right to modify this warranty at any time, it being understood that such modification will not alter the warranty conditions applicable at the time of the sale of the products in question.

In order to obtain service provided under this warranty during regular business hours, contact the dealer or distributor who sold the unit, or MAAX directly.

For more information on MAAX's limited warranty, please visit www.maax.com.

GARANTIE LIMITÉE

MAAX Bath Inc. (ci-après "MAAX") offre une garantie limitée expresse sur chacun de ses produits. Cette garantie s'adresse uniquement au propriétaire/utilisateur original pour un usage personnel domestique. Des restrictions additionnelles s'appliquent aux utilisations commerciales.

MAAX garantit ces panneaux de retour contre tout défaut de matière ou de fabrication dans des conditions normales d'utilisation et d'entretien pour une période de dix (10) ans à compter de la date d'achat initial du produit par le propriétaire/utilisateur, l'entrepreneur ou le constructeur auprès d'un distributeur agréé.

La présente garantie s'applique au consommateur ou utilisateur initial, mais elle ne s'applique pas à l'installation ou à tout autre frais de main-d'oeuvre.

Sauf dans le cas des produits MAAX munis d'accessoires pré-assemblés, MAAX en aucun cas ne sera responsable de tout dommage de quelque nature que ce soit découlant de l'installation des jets ou de tout autre accessoire associé au produit réalisée par le client ou un installateur désigné par le client.

MAAX se réserve le droit de modifier cette garantie en tout temps; il est entendu que de telles modifications ne changeront pas les conditions de la garantie applicable au moment de la vente des produits en cause.

Pour se prévaloir du service offert en vertu de la présente garantie pendant les heures normales d'ouverture, communiquer avec le détaillant ou le distributeur qui a vendu le produit, ou encore avec MAAX directement.

Pour plus de détails concernant la garantie limitée de MAAX, consulter le www.maax.com.

Vivez l'expérience
MAAX[®]
Enjoy the experience

Technical Services / Service technique

T. 1 877 GET-MAAX (1 877 438-6229)

F. 1 888 361-2045

www.maax.com